



# Gebrauchsanweisung Krankenstuhl- & Rollstuhlwaage

6702 & 6708 konformitätsbewertet

Gebrauchsanweisung  
Operating Instructions  
Mode d'emploi

Seite 2  
Page 25  
Page 47

Danke, dass Sie sich für dieses Soehnle Professional Produkt entschieden haben. Soehnle Professional ist eine Marke der Soehnle Industrial Solutions GmbH. Dieses Produkt ist mit allen Merkmalen modernster Technik ausgestattet. Wenn Sie Fragen haben oder an Ihrer Waage Probleme auftreten, die in der Gebrauchsanweisung nicht behandelt werden, wenden Sie sich bitte an den Soehnle Industrial Solutions Kundendienst oder an Ihren Servicepartner vor Ort.

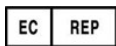

Obelis s.a.  
Bd. Général Wahis 53  
1030 Brüssel, Belgien



Hersteller: Shekel (Ningbo) Scales Ltd.  
1177 Linyun Rd. Building No. 9, 3rd Floor  
Gaoxin District, Ningbo, Zhejiang Province  
China

1. Waagenmodelle .....	4
2. Lieferumfang .....	5
3. Warnhinweise .....	5
4. Allgemeine Hinweise .....	6
4.1 Technische Daten .....	6
4.2 Verwendungszweck .....	7
4.3 Klassifizierung .....	7
4.4 Sicherheitshinweise .....	7
4.5 Reinigung .....	9
4.6 Wartung und Service .....	9
4.7 Garantie / Gewährleistung / Haftung .....	9
4.8 Batterie- und Akku-Entsorgung .....	10
4.9 Entsorgung der Waage .....	10
5. Kennzeichnung .....	11
6. Aufbau und Montage - Krankenstuhlwaage .....	12
6.1 Auspacken der Waage .....	12
6.2 Montage der Waage .....	13
7. Aufbau und Montage - Rollstuhlwaage .....	14
7.1 Montage der Waage .....	14
7.2 Aufstellen der Waage .....	15
7.3 Transport der Waage .....	15
8. Produktbeschreibung .....	16
8.1 Display .....	16
8.2 Bedienelemente .....	17
9. Grundfunktionen .....	18
9.1 Einschalten der Waage .....	18
9.2 Wiegen .....	18
9.3 Trieren .....	18
9.4 Nullstellen .....	18
9.5 BMI-Funktion .....	19
9.6 Ausschalten der Waage .....	19
10. Kommunikationsprotokolle .....	19
11. Störungen - Ursachen und Beseitigung .....	21
12. Hinweis zur Elektromagnetischen Verträglichkeit .....	22

# 1. Waagenmodelle

---

Diese Gebrauchsanweisung gilt für folgende Waagenmodelle:

- ▶ 6702.01.405 Krankenstuhlwaage
- ▶ 6708.01.502 Rollstuhlwaage

## 2. Lieferumfang

---

Krankenstuhlwaage 6702:

<b>Artikel</b>	<b>Artikelnummer</b>
Krankenstuhlwaage	6702.01.405
Netzteil	618.020.102
Gebrauchsanweisung	470.051.221

Rollstuhlwaage 6708:

<b>Artikel</b>	<b>Artikelnummer</b>
Rollstuhlwaage	6708.01.502
Netzteil	618.020.102
Gebrauchsanweisung	470.051.221

### 3. Warnhinweise

---

- ▶ Im Falle einer Fehlfunktion kontaktieren Sie den Händler oder den Hersteller. Nicht autorisierte Änderungen oder Reparaturen können Ihre Waage beschädigen und zum Erlöschen der Herstellergewährleistung führen.
- ▶ Anzeigegerät und Waage dürfen nicht nass werden. Flüssigkeiten (z.B. Wasser) können zur Beschädigungen führen. Benutzen Sie ein trockenes Tuch, z.B. ein Handtuch um die Anzeige abzutrocknen.
- ▶ Unterbrechen Sie die Spannungsversorgung zu diesem Gerät vor jeder Installation, Reinigung oder Wartung. Andernfalls könnte das Gerät beschädigt werden.
- ▶ Wenn die Waage für einen längeren Zeitraum nicht benutzt werden soll, entfernen Sie bitte die Stromversorgung.
- ▶ Vermeiden Sie es, Materialien auf der Anzeige zu stapeln oder die Anzeige mit Gewichten zu belasten. Dies kann zu Beschädigungen führen.
- ▶ Stellen Sie die Waage auf eine feste, stabile und ebene Fläche, so dass genaue Messergebnisse gewährleistet werden können. Bei einer weichen oder geneigten Fläche sind die Messergebnisse nicht repräsentativ.
- ▶ Schließen Sie die Anzeige nicht an instabile Stromquellen an.
- ▶ Benutzen Sie nur das Original-Equipment. Die Benutzung anderer Fabrikate kann zu Schäden an der Waage führen.
- ▶ Eine gleichzeitige Berührung von Schnittstelle und Patient ist nicht zulässig.



Anstoß, Quetsch-, Sturz oder Stolpergefahr



Gebrauchsanweisung beachten

# 4. Allgemeine Hinweise

## 4.1 Technische Daten

### Krankenstuhlwaage 6702

Waagentyp	Einbereichswaage
Höchstlast	300 kg
Mindestlast	2 kg
Zifferschnitt	100 g
Abmessungen (B x T x H)	850 x 650 x 970 mm
Produktgewicht	18 kg
Stromversorgung	Akku- oder Netzteilbetrieb Adapter 120VAC-9VDC-50Hz / 230VAC-9VDC-50Hz
Eichklasse	Eichklasse III, MPG Klasse 1 m
Arbeitstemperatur	+ 10 °C bis + 35 °C
Lagertemperatur	0 °C bis + 50 °C
Feuchte	85 % (nicht kondensierend)
Luftdruck	Gebrauch bei Atmosphärendruck

### Rollstuhlwaage 6708

Waagentyp	Einbereichswaage
Höchstlast	300 kg
Mindestlast	2 kg
Zifferschnitt	100 g
Abmessungen (B x T x H)	1.250 x 1.000 x 1.150 mm
Produktgewicht	46 kg
Stromversorgung	Akku- oder Netzteilbetrieb Adapter 120VAC-9VDC-50Hz / 230VAC-9VDC-50Hz
Eichklasse	Eichklasse III, MPG Klasse 1 m
Arbeitstemperatur	+ 10 °C bis + 35 °C
Lagertemperatur	0 °C bis + 50 °C
Feuchte	85 % (nicht kondensierend)
Luftdruck	Gebrauch bei Atmosphärendruck

# 4. Allgemeine Hinweise

---

## 4.2 Verwendungszweck

Diese Waagen dienen zur Gewichtsermittlung von Personen und dürfen nur zu diesem Zweck benutzt werden. Jeder andere Gebrauch ist untersagt. Diese Waagen sind für den eichpflichtigen Verkehr vorgesehen. Die Waage entspricht den Bestimmungen der anwendbaren europäischen Richtlinien und Verordnungen.

Mitteilungen über Fehler, die den Patienten gefährden können, sowie über Fehler die zur Verfälschung von Messergebnissen führen, sind schriftlich dem Medizinprodukt-berater des Herstellers mitzuteilen. Diese Gebrauchsanweisung ist Bestandteil der Geräte. Das genaue Beachten dieser Anweisung ist Voraussetzung für den bestimmungsgemäßen Gebrauch und die richtige Bedienung der Geräte.

Die Bedienung erfolgt nur durch Fachpersonal. Eine Bedienung durch den Patienten ist nicht vorgesehen.

Bitte achten Sie darauf, die Waagen nicht dauerhaft zu belasten. Zusätzlich sind Stöße und Überlastungen der Waagen, die über die angegebene Höchstlast hinaus kommen, unbedingt zu vermeiden. Die Waagen können hierdurch beschädigt werden.

## 4.3 Klassifizierung

Medizinprodukte der Klasse I mit Messfunktion.



Elektrische Schutzklasse II (schutzisoliert, kein Schutzleiteranschluss).

### Anwendungsteil



Die Waage ist ein Medizinprodukt Klasse 1 mit Messfunktion. Das Medizinprodukt ist ein Anwendungsteil Typ B, und für die direkte Berührung durch den Patienten vorgesehen. Die Ableitströme entsprechen der Klassifizierung von Anwendungsteilen Typ B.

## 4.4 Sicherheitshinweise

Diese Waagen sind für den medizinischen Gebrauch konzipiert. Der Anwender muss mit der Bedienung der Waage vertraut sein. Bitte lesen Sie vor Inbetriebnahme der Waage die in der Gebrauchsanweisung aufgeführten Informationen sorgfältig durch. Sie enthält wichtige Hinweise für die Installation, die bestimmungsgemäße Verwendung und die Wartung des Gerätes. Der Hersteller haftet nicht, wenn nachstehende Hinweise nicht beachtet werden. Bei unsachgemäßer Installation entfällt die Gewährleistung.

- ▶ Die Waage ist nicht Ex-geschützt und darf nicht in kritischen sowie explosionsgefährdeten Umgebungen eingesetzt werden.

## 4. Allgemeine Hinweise

---

### 4.4 Sicherheitshinweise

- ▶ Bei Verwendung elektrischer Komponenten unter erhöhten Sicherheitsanforderungen sind die entsprechenden Bestimmungen einzuhalten.
- ▶ Elektrische Anschlussbedingungen müssen mit den auf dem Netzteil aufgedruckten Werten übereinstimmen.
- ▶ Die Waage ist für den Betrieb in Gebäuden konzipiert. Beachten Sie die zulässigen Umgebungsbedingungen für den Betrieb (siehe Technische Daten). Die Waage erfüllt die Anforderungen zur elektromagnetischen Verträglichkeit. Überschreitungen der in den Normen festgelegten Höchstwerte sind zu vermeiden.
- ▶ Die Waage muss so aufgestellt werden, dass die Trennung vom Netz jederzeit und einfach bewerkstelligt werden kann. Die Zugänglichkeit der Steckdose sollte jederzeit gewährleistet sein.
- ▶ Beim Versetzen der Waage ist die Waage anzuheben. Die Waage darf niemals geschoben werden. Anschließend ist die Nivellierung zu überprüfen und ggf. an die neue Situation anzupassen.
- ▶ Die Waage ist ein Messinstrument. Luftzug, Vibrationen, schnelle Temperaturänderungen und Sonneneinstrahlungen können zur Beeinflussung des Waage-Ergebnisses führen. Hohe Luftfeuchtigkeit, Dämpfe, aggressive Flüssigkeiten und starke Verschmutzung sind zu vermeiden.
- ▶ Dieses Gerät ist entsprechend der geltenden EG-Richtlinie funkenstört. Unter extremen elektrostatischen sowie elektromagnetischen Einflüssen z.B. beim Betreiben eines Funkgerätes oder Mobiltelefons in unmittelbarer Nähe des Gerätes kann jedoch eine Beeinflussung des Anzeigewertes verursacht werden. Nach Ende des Störeinflusses ist das Produkt wieder bestimmungsgemäß benutzbar, gegebenenfalls ist ein Wiedereinschalten erforderlich.
- ▶ Armlehnen und Fußauflagen der Krankenstuhlwaage 6702 sind keine Aufstehhilfen. Diese dürfen nur als Auflageflächen für Arme und Füße verwendet werden.
- ▶ Die Krankenstuhlwaage 6702 ist kein Transporthilfsmittel für Personen oder Gegenstände. Es besteht Verletzungsgefahr.



### 4.5 Reinigung

## 4. Allgemeine Hinweise

---

Vor jeder Reinigung ist die Waage von der Stromversorgung zu trennen. Das Gerät darf nur mit einem feuchten Tuch gereinigt werden. Auf keinen Fall darf Wasser in das Gerät eindringen. Desinfektionsmittel darf nur an der Folientastatur der Anzeige angewendet werden.

Reinigen Sie die Waage nach Bedarf mit einem Haushaltsreiniger oder handelsüblichen Desinfektionsmittel. Das Besprühen des Geräts und des Anschlusssteckers ist unzulässig.

### 4.6 Wartung und Service

Die messtechnische Kontrolle wurde bei der Herstellung durch die Ersteichung durchgeführt. Weitere regelmäßige messtechnische Kontrollen (Nacheichungen) sind entsprechend den jeweiligen nationalen Regeln durch die zuständigen Eichbehörden durchzuführen.

Diese Waage darf nur von geschulten und von Soehnle Industrial Solutions autorisierten Servicepartnern geöffnet und repariert werden. Wenn die Waage nicht bestimmungsgemäß arbeitet, liegt der Verdacht auf einen Schaden vor.

Die Waage muss dann unbedingt einem von Soehnle Industrial Solutions autorisierten Servicepartner zugeführt werden. Bei einer Reparatur durch einen autorisierten Servicepartner dürfen nur Original-Ersatzteile verwendet werden. Die Originalteile sind in der Service-Dokumentation mit Bestellnummer beschrieben.

### 4.7 Garantie / Gewährleistung / Haftung

Soweit ein vom Hersteller zu vertretender Mangel der gelieferten Sache vorliegt, ist der Hersteller berechtigt, wahlweise den Mangel entweder zu beseitigen oder Ersatz zu liefern. Ersetzte Teile werden Eigentum des Herstellers.

Schlägt die Mangelbeseitigung der Ersatzlieferung fehl, gelten die gesetzlichen Bestimmungen.

Die Garantiezeit beträgt **24 Monate** und beginnt am Tag des Ersterwerbs des Produkts. **Bitte bewahren Sie die Rechnung als Nachweis auf.** Im Servicefall kontaktieren Sie bitte Ihren Händler oder den Hersteller-Kundendienst.

**Keine Gewähr wird insbesondere übernommen für Schäden, die aus den nachfolgenden Gründen entstehen:**

Ungeeignete, unsachgemäße Lagerung oder Verwendung, fehlerhafte Montage bzw. Inbetriebsetzung durch den Besteller oder durch Dritte, natürliche Abnutzung, Veränderung oder Eingriffe, fehlerhafte oder nachlässige Behandlung, insbesondere übermäßige Beanspruchung, chemische, elektrochemische, elektrische Einflüsse oder Feuchtigkeit, sofern diese nicht auf ein Verschulden des Herstellers zurück-

## 4. Allgemeine Hinweise

---

### 4.7 Garantie / Gewährleistung / Haftung

zuführen sind. Sollten betriebliche, klimatische oder sonstige Einflüsse zu einer wesentlichen Veränderung der Verhältnisse oder des Materialzustandes führen, entfällt die Gewährleistung für die einwandfreie Gesamtfunktion der Geräte. Auf Verschleißteile (z.B. Akkus) beträgt die Gewährleistung 6 Monate.

**Bewahren Sie die Originalverpackung für einen eventuellen Rücktransport auf!**

### 4.8 Batterie- und Akkuentorgung

Batterien und Akkus, die Schadstoffe enthalten, sind mit dem Symbol einer durchgestrichenen Mülltonne gekennzeichnet und dürfen nicht über den Hausmüll entsorgt werden. Als Verbraucher sind Sie gesetzlich verpflichtet, gebrauchte Batterien und Akkus zurückzugeben. Sie können Ihre alten Batterien und Akkus als Sondermüll bei den öffentlichen Sammelstellen in Ihrer Gemeinde oder überall dort abgeben, wo Batterien der betreffenden Art verkauft werden. Diese Zeichen finden Sie auf schadstoffhaltigen Batterien: Pb = Batterie enthält Blei, Cd = Batterie enthält Cadmium, Hg = Batterie enthält Quecksilber.

Das Gerät enthält nach dem derzeitigen Wissensstand keine besonderen umweltgefährdenden Stoffe. Dieses Produkt ist nicht als normaler Abfall zu behandeln, sondern muss an einer Annahmestelle für das Recycling von elektrischen und elektronischen Geräten abgegeben werden. Weitere Informationen erhalten Sie über Ihre Gemeinde, die kommunalen Entsorgungsbetriebe oder die Firma, von der Sie das Produkt gekauft haben.



### 4.9 Entsorgung der Waage

Das Gerät enthält nach dem derzeitigen Wissensstand keine besonderen umweltgefährdenden Stoffe. Dieses Produkt ist nicht als normaler Abfall zu behandeln, sondern muss an einer Annahmestelle für das Recycling von elektrischen und elektronischen Geräten abgegeben werden. Weitere Informationen erhalten Sie über Ihre Gemeinde, die kommunalen Entsorgungsbetriebe oder die Firma, von der Sie das Produkt gekauft haben.

# 5. Kennzeichnung

Die Abbildung zeigt beispielhaft ein Typenschild der Babywaage 6752.

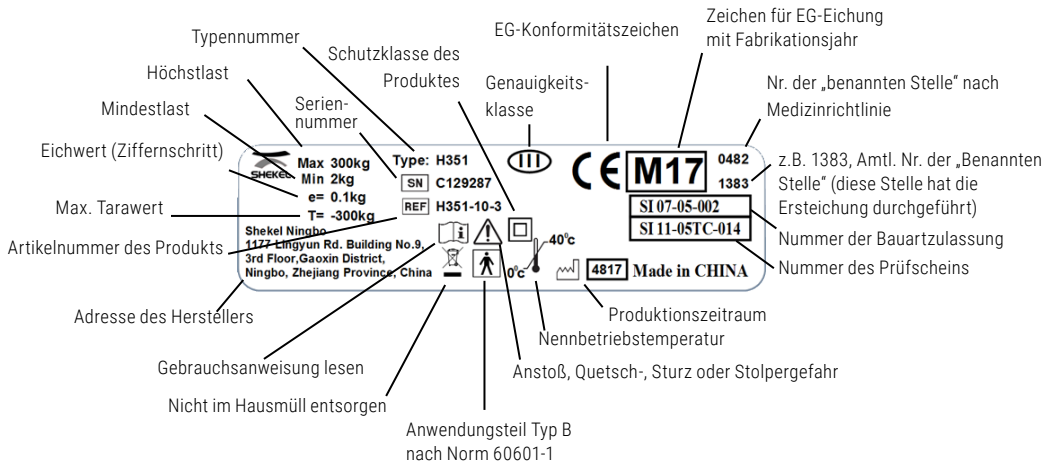

# 6. Aufbau und Montage - Krankenstuhlwaage

## 6.1 Auspacken der Waage

1. Karton aus Umverpackung entnehmen.

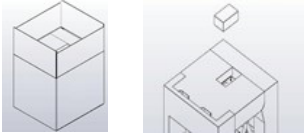

2. Styroporabdeckung entfernen und Sitz herausnehmen.

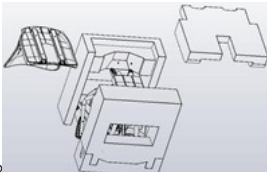

3. Sitz zur Montage zur Seite legen.

4. Vordere und hintere Styroporabdeckung und Styroporabdeckung des Griffs entfernen.

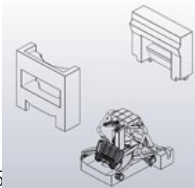

5. n.

Achtung! Die Waage ist schwer. Waage mit Hilfe einer zweiten Person herausnehmen und abstellen.

**STUHL NICHT FALLEN LASSEN.**

Stuhl in für die Montage vorgesehenen Bereich bringen.

Styroportteile wieder in den Karton packen.

# 6. Aufbau und Montage - Krankenstuhlwaage

## 6.2 Montage der Waage

Für den Zusammenbau benötigtes Werkzeug:  
5 mm Innensechskantschlüssel

1. Beide Schrauben zur Befestigung des hinteren Griffrahmens (mit einem Kreis gekennzeichnet) mit mitgeliefertem Innensechskantschlüssel lösen.

**Achtung: Schrauben nicht entfernen.**

2. Styropor vom Hauptgriff entfernen. Griff drehen, so dass die Anzeige nach oben zeigt.

3. Hauptgriff in den Rahmen einsetzen und mit den Schrauben befestigen.

**Achtung: Ladezellenkabel in die dafür vorgesehene Nuten einlegen, um Beschädigung des Kabels zu vermeiden.**

4. Armlehnen drehen, bis sie parallel zum Sitz ausgerichtet sind.

**Achtung: Die Armlehnen lassen sich nach oben klappen, um das Besteigen der Waage zu erleichtern. Nicht auf den Armlehnen abstützen, wenn Sie vor dem Stuhl stehen. Unnötige Belastung kann den Klappmechanismus der Armlehnen beschädigen. Feststellbremsen arretieren, bevor sich ein Patient auf den Stuhl setzt.**

5. Sitz auf das Unterteil platzieren und mit vier Innensechskantschrauben M6 x 16 befestigen.

**Achtung: Innensechskantschlüssel und die vier Schrauben befinden sich im Karton.**

6. Transportsicherung (Pappe) der Ladezelle entfernen.

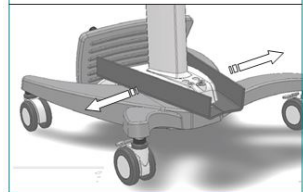
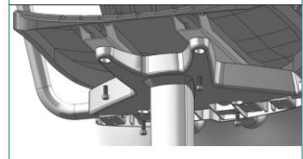
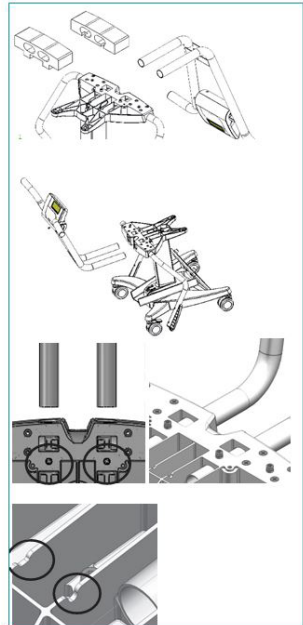

# 7. Aufbau und Montage - Rollstuhlwaage

## 7.1 Montage der Waage

Bitte heben Sie die ausgepackte Waage mit dem Halte-/Transportgriff an und schrauben Sie die vier mitgelieferten Stellfüße auf der Unterseite der Waage ein.

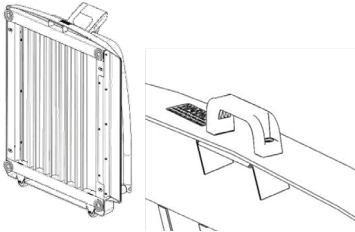

Positionieren Sie mit Hilfe der vier FüÙe/Standelemente die Waage in einer standfesten, ebenen Ausrichtung zum Untergrund

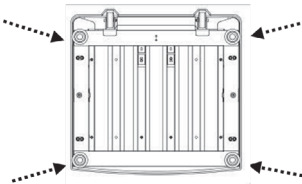

Um die Waage aufzubauen, betätigen Sie die Hebel der Gelenkarretierungen. Von der Rückseite der Waage aus gesehen:

ÖFFNEN Sie das rechte Gelenk, indem Sie den Hebel nach unten drehen.  
ÖFFNEN Sie die linke Arretierung, indem Sie den Hebel nach oben drehen.

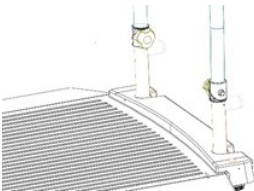

Klappen Sie das Geländer in die senkrechte Position.

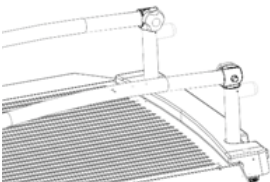

Schließen der Gelenkarretierungen:

SCHLIESSEN Sie das rechte Gelenk, indem Sie den Hebel nach oben drehen.  
SCHLIESSEN Sie das linke Gelenk, indem Sie den Hebel nach unten drehen.

# 7. Aufbau und Montage - Rollstuhlwaage

---

## 7.2 Aufstellen der Waage

Platzieren Sie die Waage auf flachen und hartem Untergrund ohne Unebenheiten.

### **Achtung!**

Die Waageplattform muss mit allen 4 Standfüßen den Boden berühren, darf nicht wackeln und keine andere Gegenstände berühren.

Stellen Sie die optimale Position der Wägeplattform mittels der verstellbaren Fusselemete und der integrierten Libelle ein.

### **Hinweis:**

Während des Wiegens bitte darauf achten, dass die zu wiegende Person nicht das Display berührt und dadurch das Ergebnis beeinträchtigt.

## 7.3 Transport der Waage

### **Achtung!**

Stellen Sie sicher, dass sich während des Transports keine Gegenstände auf der Waage befinden!

Um Verletzungen und Beschädigungen zu vermeiden, lassen Sie die Waage während des Transportes nicht fallen oder aufschlagen.

Die Waage ist mit kleinen Rädern versehen, die sich für den Transport über kürzere Distanzen eignen und diesen erleichtern. Bitte nutzen Sie diese Hilfe.

Entfernen Sie vor dem Transport das Netzteil.

Klappen Sie das Stützgeländer um und fixieren Sie es in der zusammengeklappten Position (Stellen Sie es mittels der Drehebel fest).

Nutzen Sie den ausziehbaren Haltegriff zum Transport.

Rollen Sie die Waage an die gewünschte Stelle. Achten Sie darauf, währenddessen die Waage nicht fallen zu lassen da die Elektronik sonst beeinträchtigt werden könnte. Der Handgriff erleichtert Ihnen auch das Manövrieren bspw. in Kurven.





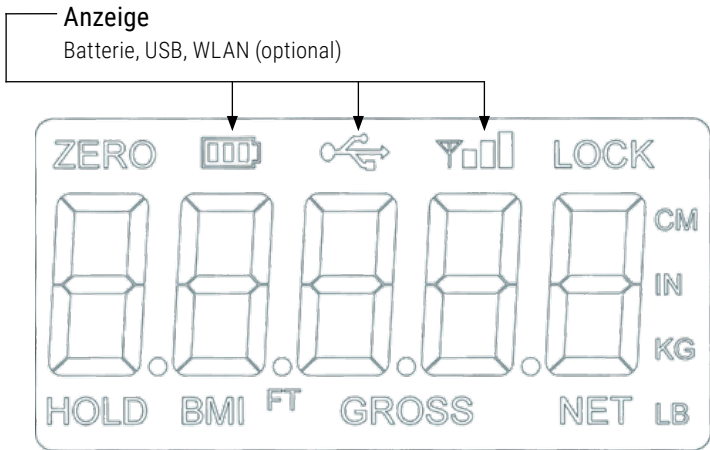
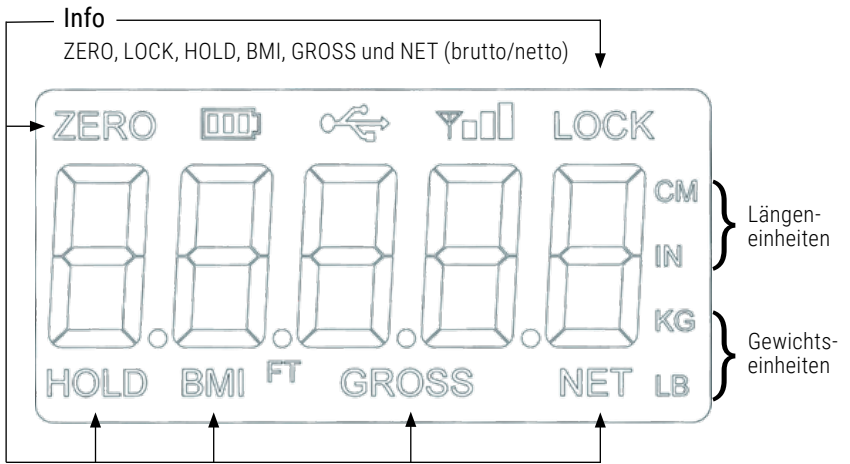



# 8. Produktbeschreibung

## 8.1 Display



# 8. Produktbeschreibung

## 8.2 Bedienelemente

Taste	Bezeichnung	Funktion
	ON/OFF [Ein/Aus]	Schaltet die Waage ein oder aus.
	PRINT [Drucken] kg/lb	Aktuell keine Funktion
	Zero [Null]	Stellt die Waage auf Null zurück. Die Rückstellung auf Null innerhalb von drei Sekunden. Diese Funktion ist nur möglich, wenn das Gewicht stabil angezeigt wird. Nullstellung bis zu 2% des vollen Gewichts.
	Hold / Release [Halten / Entlasten]	Wird „HOLD“ im Display angezeigt, erscheint durch Betätigen dieser Taste, der aktuelle Gewichtswert zusammen mit der Anzeige „HOLD“.  Wird „HOLD“ nicht im Display angezeigt und die Waage wird entlastet, erlischt die Anzeige „HOLD“.  Diese Taste ist im BMI Modus nicht aktiv.
	BMI	Aufrufen des BMI Modus. Nur möglich, wenn auf dem Display ein Gewicht angezeigt wird und diese Funktion in den Einstellungen aktiviert wurde.
	UP / DOWN [Nach oben / unten]	Zum Einstellen des Wertes/der Zahl, die blinkt.
	CLEAR [LÖSCHEN]	Bei Anzeige der Körpergröße im BMI Modus wird der Wert auf den Standardwert zurückgesetzt (170,0 cm). Wenn diese Taste bei Anzeige des errechneten endgültigen BMI-Wertes betätigt wird, kehrt die Waage in den Wiege-Modus zurück.
	ENTER [EINGABE]	Bestätigung des zuletzt eingegebenen Parameters und Aufruf des nächsten Schritts. Durch Halten dieser Taste während des Einschaltvorgangs der Waage wird die ID Anzeige aufgerufen (Pre-Parameter Modus).
	TARE [TARA]	Bei Gewicht unter dem Höchstwert (ASTART Wert) wird die manuelle Tara-Einstellung aufgerufen. Bei Gewicht über dem Höchstwert wird die Tara-Funktion aufgerufen. Während der Tara-Funktion leuchten die Anzeigen NET [Netto] & GROSS [Brutto].

# 9. Grundfunktionen

---

## 9.1 Einschalten der Waage

Drücken Sie bei unbelasteter Waage die ON/OFF-Taste. Auf dem Display erscheint die Prüfroutine. Nachdem diese abgeschlossen ist erscheint im Display „0.0“.

Die Waage ist wiegebereit.

## 9.2 Wiegen

Auf die Waage stehen bzw. sitzen. In der Anzeige erscheint das Gewicht.

Bei der Krankenstuhlwaage 6702 müssen die Arme und Beine des Patienten auf den Arm- und Beinablagen aufliegen.

## 9.3 Trieren

### **Manuelles Trieren**

Platzieren Sie das Zusatzgewicht (Gewicht muss >1kg sein) auf die Wägeplattform und drücken Sie danach die Tara-Taste. Die Anzeige blinkt und anschließend erscheint im Display „0.0“ und NET (netto).

### **Tara-Handeingabe**

Mit der Tara-Handeingabe können Sie einen festen Tara-Wert manuell eintragen.

Drücken Sie bei unbelasteter Waage die Tara-Taste.

Der TARA-Standardwert (15 kg) wird angezeigt und die Null blinkt.

Stellen Sie den Wert mit den Pfeiltasten UP und DOWN ein.

Bestätigen Sie den eingegebenen Wert mit der Enter-Taste. Statt der Anzeige GROSS (brutto) wird nun NET (netto) im Display angezeigt.

### **Tara löschen**

Um den Tarawert zu löschen, drücken Sie die ZERO-Taste.

## 9.4 Nullstellen

Drücken Sie die ZERO-Taste zur Korrektur kleiner Abweichungen vom Nullpunkt, z.B. durch Verschmutzung der Waage.

## 9. Grundfunktionen

---

### 9.5 BMI-Funktion

Die Person tritt auf die Waage, während das Zero-Flag angezeigt wird.  
Das Gewicht wird angezeigt.

Drücken Sie die Taste BMI. Die Meldungen „BMI“ und „CM“ erscheinen auf dem Display, und ein Standardwert von 170,0 cm (d.h. 170,0) blinkt.

Der Größenwert wird mit den Tasten UP/DOWN (PFEIL AUF/PFEIL AB) angepasst. Bei jedem Drücken ändert sich der Wert um 0,5 cm. Wenn Sie die Taste gedrückt halten, werden die jeweiligen Werte laufend erhöht bzw. verringert.

Bei Drücken von ENTER wird zum BMI-Wert gewechselt.

Bei Drücken von ENTER wird der Wert übernommen. Der BMI-Wert erscheint auf dem Display. Drücken Sie CLEAR, um zum Wägemodus zurückzukehren. Dabei wird die BMI-Funktion ausgeschaltet.

### 9.6 Ausschalten der Waage

Drücken Sie die ON/OFF-Taste, um die Waage auszuschalten.

**Hinweis:**

Unbelastet schaltet sich die Waage automatisch nach ca. 120 Sekunden ab.

## 10. Kommunikationsprotokolle

---

Eine EDV-Anbindung ist entsprechend der medizin- bzw. eichrechtlichen Vorschriften aktuell nicht zulässig.

# 11. Störungen - Ursachen und Beseitigung

Lesen Sie folgende Anweisungen zur Fehlersucher und Fehlerbehebung durch, bevor Sie sich an das Servicepersonal wenden.

<b>Fehler</b>	<b>Mögliche Ursache</b>	<b>Abhilfemaßnahmen</b>
Waage lässt sich bei Verwendung der wieder aufladbaren Batterie nicht einschalten.	Batterie entladen.	Waage an Stromquelle anschließen.
Waage lässt sich bei Verwendung der wieder aufladbaren Batterie nicht einschalten.	<ol style="list-style-type: none"> <li>1. Batterie entladen</li> <li>2. Netzsteckdose defekt</li> <li>3. Stromzufuhr defekt</li> </ol>	<ol style="list-style-type: none"> <li>1. Batterien ersetzen</li> <li>2. Andere Netzsteckdose verwenden</li> <li>3. Netzteil austauschen</li> </ol>
Angezeigtes Gewicht fragwürdig oder Waage stellt sich nicht auf Null zurück.	<ol style="list-style-type: none"> <li>1. Gewichtsanzeige wird durch Gegenstand verfälscht</li> <li>2. Wägeschale liegt nicht richtig auf</li> <li>3. Vor dem Wiegen wurde im Display nicht "0.0"lb/kg angezeigt</li> <li>4. Waage nicht stabil aufgestellt</li> <li>5. Waage nicht mehr richtig geeicht</li> </ol>	<ol style="list-style-type: none"> <li>1. Alle Gegenstände / Säugling von der Wägeschale nehmen</li> <li>2. Wägeschale richtig anordnen</li> <li>3. Säugling von der Waage nehmen, Waage auf Null stellen und erneut wiegen</li> <li>4. Waage auf stabile Fläche stellen und Wiegevorgang wiederholen</li> <li>5. Gewicht mit Gegenstand mit bekanntem Gewicht prüfen</li> </ol>
Meldung „STOP“ wird im Display angezeigt.	Last überschreitet die Kapazität der Waage.	Übermäßiges Gewicht entfernen und Belastungshöchstwerte beachten.
Meldung „---“ wird im Display angezeigt.	Waage befindet sich im Unterlastzustand.	Richtigen Sitz der Wägeschale auf der Basis prüfen.
„LO Bat“ wird im Display angezeigt.	Wieder aufladbare Batterie ist schwach.	Batterie gemäß Anweisungen wieder aufladen.

## Fehlerliste

<b>Fehler</b>	<b>Definition</b>	<b>Prüfen / Ersetzen</b>
SAT	A/D Sättigung	Ladezelle prüfen – TECHNIKER HINZUZIEHEN
RTC	Ablesefehler der Echtzeituhr	Batterie der Echtzeituhr leer oder Platine defekt – TECHNIKER HINZUZIEHEN

Bei Nichtbeseitigung der Fehler oder anderen Fehlermeldungen verständigen Sie bitte Ihren Servicepartner.

## 12. Hinweise zur Elektromagnetischen Verträglichkeit

<b>Leitlinien und Herstellererklärung - Elektromagnetischer Aussendungen</b>		
Die Waagen der Typenreihen 6702 und 6708 sind für den Betrieb in der unten angegebenen ELEKTROMAGNETISCHEN UMGEBUNG bestimmt. Der Kunde oder der Anwender der Waagen Typen 6702 und 6708 sollte sicherstellen, dass es in einer solchen Umgebung benutzt wird.		
<b>Aussendungs-Messung</b>	<b>Übereinstimmung</b>	<b>Elektromagnetische Umgebung - Leitlinie</b>
HF-Aussendungen nach CISPR 11	Gruppe 1	Die Waagen 6702 und 6708 verwendet HF-Energie ausschließlich zu seiner internen FUNKTION. Daher ist eine HF-Aussendung sehr gering und es ist unwahrscheinlich, dass benachbarte elektronische Geräte gestört werden.
HF-Aussendungen nach CISPR 11	Klasse B	Die Waagen 6702 und 6708 ist für den Gebrauch in allen Einrichtungen einschließlich Wohnbereich und solchen bestimmt, die unmittelbar an ein ÖFFENTLICHES VERSORGNUNGSNETZ angeschlossen sind, das auch Gebäude versorgt, die für Wohnzwecke genutzt werden.
Oberschwingungen nach IEC 61000-3-2	Klasse A	Die Waagen 6702 und 6708 ist für den Gebrauch in allen Einrichtungen einschließlich Wohnbereich und solchen bestimmt, die unmittelbar an ein ÖFFENTLICHES VERSORGNUNGSNETZ angeschlossen sind, das auch Gebäude versorgt, die für Wohnzwecke genutzt werden.
Spannungsschwankungen / Flicker nach IEC 61000-3-3	erfüllt	Die Waagen 6702 und 6708 ist für den Gebrauch in allen Einrichtungen einschließlich Wohnbereich und solchen bestimmt, die unmittelbar an ein ÖFFENTLICHES VERSORGNUNGSNETZ angeschlossen sind, das auch Gebäude versorgt, die für Wohnzwecke genutzt werden.

Die Waage unterliegt besonderen Vorsichtsmaßnahmen hinsichtlich der EMV und muss nach den in den BEGLEITPAPIEREN enthaltenen EMV-Hinweisen installiert und in Betrieb genommen werden. Tragbare und mobile HF-Kommunikationseinrichtungen können bei zu geringem Abstand die Waage beeinflussen.

## 12. Hinweise zur Elektromagnetischen Verträglichkeit

<b>Leitlinien und Herstellererklärung - Elektromagnetische Störfestigkeit</b>			
Die Waagen der Typenreihen 6702 und 6708 sind für den Betrieb in der unten angegebenen ELEKTROMAGNETISCHEN UMGEBUNG bestimmt. Der Kunde oder der Anwender der Waagen Typen 6702 und 6708 sollte sicherstellen, dass es in einer solchen Umgebung benutzt wird.			
<b>Störfestigkeitsprüfung</b>	<b>IEC 60601-Prüfpegel</b>	<b>Übereinstimmungspegel</b>	<b>Elektromagnetische Umgebung - Leitlinien</b>
Entladen statischer Elektrizität (ESD) nach IEC 61000-4-2	+ 6 kV Kontaktentladung (indirekt)  + 8 kV Luftentladung	+ 6 kV Kontaktentladung  + 8 kV Luftentladung	Fußböden sollten aus Holz oder Beton bestehen oder mit Keramikfliesen versehen sein. Wenn der Fußboden mit synthetischem Material versehen ist, muss die relative Luftfeuchte mindestens 30 % betragen.
Schnelle transiente elektrische Störgrößen/Bursts nach IEC 61000-4-4	+ 2 kV für Netzleitungen	+ 2 kV für Netzleitungen	Die Qualität der Versorgungsspannung sollte der einer typischen Geschäfts- oder Krankenhausumgebung entsprechen.
Stoßspannungen (Surges) nach IEC 61000-4-5	+ 1 kV Spannung Außenleiter - Außenleiter	+ 1 kV Spannung Außenleiter - Außenleiter	Die Qualität der Versorgungsspannung sollte der einer typischen Geschäfts- oder Krankenhausumgebung entsprechen.
Spannungseinbrüche, Kurzzeitunterbrechungen und Schwankungen der Versorgungsspannung nach IEC 61000-4-11	< 5% UT für ½ Periode (> 95 % Einbruch)  40% UT für 5 Periode (60 % Einbruch)  70% UT für 25 Periode (30 % Einbruch)  < 5% UT für 5 s (> 95 % Einbruch)	< 5% UT für ½ Periode (> 95 % Einbruch)  40% UT für 5 Periode (60 % Einbruch)  70% UT für 25 Periode (30 % Einbruch)  < 5% UT für 5 s (> 95 % Einbruch)	Die Qualität der Versorgungsspannung sollte der einer typischen Geschäfts- oder Krankenhausumgebung entsprechen. Wenn der Anwender der Waagen 6702 und 6708 fortgesetzte FUNKTION auch beim Auftreten von Unterbrechungen der Energieversorgung fordert, wird empfohlen, die Waagen 6702 und 6708 aus einer unterbrechungsfreien Stromversorgung zu speisen.
Magnetfeld bei der Versorgungsfrequenz (50/60 Hz) nach IEC 61000-4-8	3 A/m	3 A/m	Magnetfelder bei der Netzfrequenz sollten den typischen Werten, wie sie in der Geschäfts- und Krankenhausumgebung vorzufinden sind, entsprechen.
<b>ANMERKUNG: UT ist die Netzwechselspannung vor der Anwendung des Prüfpegels</b>			

# 12. Hinweise zur Elektromagnetischen Verträglichkeit

Leitlinien und Herstellererklärung - Elektromagnetische Störfestigkeit			
Die Waagen der Typenreihen 6702 und 6708 sind für den Betrieb in der unten angegebenen ELEKTROMAGNETISCHEN UMGEBUNG bestimmt. Der Kunde oder der Anwender der Waagen Typen 6702 und 6708 sollte sicherstellen, dass es in einer solchen Umgebung benutzt wird.			
Störfestigkeitsprüfung	IEC 60601-Prüf- pegel	Übereinstimmungs- pegel	Elektromagnetische Umgebung - Leitlinien
Geleitete HF-Störgrößen nach IEC 61000-4-6	3 Veff 150 kHz bis 80 MHz	3 Veff 150 kHz bis 80 MHz	<p>Tragbare und mobile Funkgeräte werden in keinem geringeren Abstand zu den Waagen 6702 und 6708 einschließlich der Leitungen als dem empfohlenen Schutzabstand verwendet, der nach der für die Sendefrequenz geeigneten Gleichung berechnet wird.</p> <p><b>Empfohlener Schutzabstand:</b></p> <p><math>d = 0,4 \sqrt{P}</math></p> <p><math>d = 0,4 \sqrt{P}</math> für 80 MHz bis 800 MHz</p> <p><math>d = 0,7 \sqrt{P}</math> für 800 MHz bis 2,7 GHz</p> <p>mit P als der Nennleistung des Senders in Watt (W) gemäß Angaben des Senderherstellers und d als empfohlenem Schutzabstand in Meter (m).</p> <p>Die Feldstärke stationärer Funksender ist bei allen Frequenzen gemäß einer Untersuchung vor Ort geringer als der Übereinstimmungspegel.</p> <p>In der Umgebung von Geräten, die das folgende Bildzeichen tragen, sind Störungen möglich.</p> 
Gestrahlte HF-Störgrößen nach IEC 61000-4-3	3 V/m 80 MHz bis 2,5 GHz	3 V/m 26 MHz bis 2,5 GHz	
ANMERKUNG 1:	Bei 26 MHz und 800 MHz gilt der höhere Frequenzbereich		
ANMERKUNG 2:	Diese Leitlinien mögen nicht in allen Fällen anwendbar sein. Die Ausbreitung elektromagnetischer Größen wird durch Absorptionen und Reflexionen der Gebäude, Gegenstände und Menschen beeinflusst		
<p>a) Die Feldstärke stationärer Sender, wie z.B. Basisstationen von Funktelefonen und mobilen Landfunkgeräten, Amateurfunkstation, AM- und FM Rundfunk- und Fernsehsender können theoretisch nicht genau vorherbestimmt werden. Um die elektromagnetische Umgebung hinsichtlich der stationären Sender zu ermitteln, sollte eine Studie des Standorts erwogen werden. Wenn die gemessene Feldstärke an dem Standort, an dem das Gerät benutzt wird, die obige Übereinstimmungspegel überschreitet, sollte das Gerät beobachtet werden, um die bestimmungsgemäße Funktion nachzuweisen. Wenn ungewöhnliche Leistungsmerkmale beobachtet werden, können zusätzliche Maßnahmen erforderlich sein, wie z. B. eine Veränderung oder ein anderer Standort des Gerätes.</p> <p>b) Über den Frequenzbereich von 150 kHz bis 80 MHz sollte die Feldstärke kleiner als 3 V/m sein.</p>			

## 12. Hinweise zur Elektromagnetischen Verträglichkeit

Empfohlene Schutzabstände zwischen tragbaren und mobilen HF-Telekommunikationsgeräten und der Waagen der Typenreihn 6702 und 6708			
Die Waagen der Typenreihen 6702 und 6708 sind für den Betrieb in der unten angegebenen ELEKTROMAGNETISCHEN UMGEBUNG bestimmt. Der Kunde oder der Anwender der Waagen Typen 6702 und 6708 kann dadurch helfen, elektromagnetische Störungen zu vermeiden, indem er den Mindestabstand zwischen tragbaren und mobilen HF-Telekommunikationsgeräten (Sendern) und der Waagen Typen 6702 und 6708 - abhängig von der Ausgangsleistung des Kommunikationsgerätes, wie unten angeben einhält.			
Nennleistung des Senders W	Schutzabstand abhängig von der Sendefrequenz m		
	150 kHz bis 80 MHz	80 MHz bis 800 MHz	800 MHz bis 2,5 GHz
	$d = 1,2 \sqrt{P}$	$d = 0,35 \sqrt{P}$	$d = 0,7 \sqrt{P}$
0,01	0,12	0,04	0,07
0,1	0,38	0,11	0,22
1	1,20	0,35	0,70
10	3,79	1,11	2,21
100	4,0	3,50	7,00
Für Sender, deren Nennleistung in obiger Tabelle nicht angegeben ist, kann der Abstand unter Verwendung der Gleichung bestimmt werden, die zur jeweiligen Spalte gehört, wobei P die Nennleistung des Senders in Watt (W) gemäß der Angabe des Senderherstellers ist.			
ANMERKUNG 1: Zur Berechnung des empfohlenen Schutzabstandes von Sendern im Frequenzbereich von 80MHz bis 2,5 GHz wurde ein zusätzlicher Faktor von 10/3 verwendet, um die Wahrscheinlichkeit zu verringern, dass ein unbeabsichtigt in den Patientenbereich eingebrachtes mobiles/tragbares Kommunikationsgerät zu einer Störung führt.			
ANMERKUNG 2: Diese Leitlinien mögen nicht in allen Fällen anwendbar sein. Die Ausbreitung elektromagnetischer Größen wird durch Absorptionen und Reflexionen von Gebäuden, Gegenständen und Menschen beeinflusst.			

# Table of contents

---

1. Scale models .....	26
2. Scope of delivery.....	26
3. Warnings.....	27
4. General notes .....	28
4.1 Technical data.....	28
4.2 Intended use .....	29
4.3 Classification.....	29
4.4 Safety instructions.....	29
4.5 Cleaning.....	31
4.6 Maintenance and service .....	31
4.7 Guarantee / Warranty / Liability.....	31
4.8 Battery and accumulator disposal .....	32
4.9 Disposal of the scale.....	32
5. Labelling.....	33
6. Assembly and installation - chair scales.....	34
6.1 Unpacking the scale.....	34
6.2 Mounting the scale .....	35
7. Assembly and installation - wheelchair scales.....	36
7.1 Mounting the scale.....	36
7.2 Setting up the scale .....	37
7.3 Transport of the scale .....	37
8. Product description .....	38
8.1 Display .....	38
8.2 Operating elements .....	39
9. Basic functions .....	40
9.1 Switching on the scale.....	40
9.2 Weighing.....	40
9.3 Tare .....	40
9.4 Zeros .....	40
9.5 BMI function .....	41
9.6 Switching off the scale.....	41
10. Communication protocols.....	41
11. Malfunctions - causes and elimination .....	42
12. Note on electromagnetic compatibility .....	43

# 1. Scale models

---

These instructions for use apply to the following scale models:

- ▶ 6702.01.405 Patient chair scale
- ▶ 6708.01.502 Wheelchair scale

## 2. Scope of delivery

---

Sick chair scale 6702:

<b>Article number</b>	<b>Artikelnummer</b>
Chair weigher	6702.01.405
Power supply unit	618.020.102
Instruction manual	470.051.221

Wheelchair scales 6708:

<b>Artikel</b>	<b>Artikelnummer</b>
Wheelchair scale	6708.01.502
Power supply unit	618.020.102
Instruction manual	470.051.221

### 3. Warnings

---

- ▶ In the event of a malfunction, contact the dealer or the manufacturer. Unauthorised modifications or repairs may damage your scale and void the manufacturer's warranty.
- ▶ The indicator and scale must not get wet. Liquids (e.g. water) can cause damage. Use a dry cloth, e.g. a towel, to dry the indicator.
- ▶ Disconnect the power supply to this unit before any installation, cleaning or maintenance. Failure to do so could damage the unit.
- ▶ If the scale is not to be used for a longer period of time, please remove the power supply.
- ▶ Avoid stacking materials on the display or placing weights on the display. This can cause damage.
- ▶ Place the scale on a firm, stable and level surface so that accurate measurement results can be guaranteed. If the surface is soft or inclined, the measurement results will not be representative.
- ▶ Do not connect the indicator to unstable power sources.
- ▶ Use only original equipment. Use of other makes may cause damage to the scale.
- ▶ Do not touch the interface and the patient at the same time.



Bump, crush, fall or trip hazard



Follow the instructions for use

## 4. General information

### 4.1 Technical data

#### Sick chair scale 6702

Scale type	Single range scale
Maximum load	300 kg
Minimum load	2 kg
Digit increment	100 g
Dimensions (W x D x H)	850 x 650 x 970 mm
Product weight	18 kg
Power supply	Battery or mains operation Adapter 120VAC-9VDC-50Hz / 230VAC-9VDC-50Hz
Calibration class	Calibration class III, MPG class 1 m
Working temperature	+ 10 °C bis + 35 °C
Storage temperature	0 °C bis + 50 °C
Humidity	85 % (non-condensing)
Air pressure	Use at atmospheric pressure

#### Wheelchair scales 6708

Scale type	Single range scale
Maximum load	300 kg
Minimum load	2 kg
Digit increment	100 g
Dimensions (W x D x H)	1.250 x 1.000 x 1.150 mm
Product weight	46 kg
Power supply	Battery or mains operation Adapter 120VAC-9VDC-50Hz / 230VAC-9VDC-50Hz
Calibration class	Calibration class, MPG Klasse 1 m
Working temperature	+ 10 °C bis + 35 °C
Storage temperature	0 °C bis + 50 °C
Humidity	85 % (non-condensing)
Air pressure	Use at atmospheric pressure

## 4. General information

---

### 4.2 Intended use

These scales are used to determine the weight of persons and may only be used for this purpose. Any other use is prohibited. These scales are intended for use in legal metrology. The scales comply with the provisions of the applicable European directives and regulations.

The manufacturer's medical product advisor must be notified in writing of any faults that could endanger the patient or lead to the falsification of measurement results. These instructions for use are an integral part of the devices. Precise observance of these instructions is a prerequisite for the intended use and correct operation of the devices.

Operation is only to be carried out by qualified personnel. Operation by the patient is not intended.

Please ensure that the scales are not subjected to permanent loads. In addition, shocks and overloading of the scales in excess of the specified maximum load must be avoided at all costs. This can damage the scales

### 4.3 Classification

Class I medical devices with a measuring function.



Electrical protection class II (protective insulation, no protective ear connection).

#### Application part



The scale is a class 1 medical device with a measuring function.

The medical device is a type B applied part and is intended for direct contact by the patient. The leakage currents correspond to the classification of type B applied parts..

### 4.4 Safety instructions

These scales are designed for medical use. The user must be familiar with the operation of the scale. Please read the information in the instruction manual carefully before using the scale. It contains important instructions for the installation, the intended use and the maintenance of the device. The manufacturer is not liable if the following instructions are not observed. Improper installation will invalidate the warranty.

- ▶ The scale is not explosion-proof and must not be used in critical or potentially

## 4. General information

---

explosive environments.

- ▶ When using electrical components under increased safety requirements, the corresponding regulations must be observed.
- ▶ Electrical connection conditions must comply with the values printed on the power supply unit
- ▶ The scale is designed for indoor operation. Observe the permissible ambient conditions for operation (see technical data). The scale meets the requirements for electromagnetic compatibility. Exceeding the maximum values specified in the standards must be avoided
- ▶ The scale must be installed in such a way that it can be disconnected from the mains easily and at any time. The accessibility of the socket should be guaranteed at all times.
- ▶ When moving the scale, the scale must be raised. The scale must never be pushed. Then check the levelling and adjust it to the new situation if necessary.
- ▶ The scale is a measuring instrument. Draughts, vibrations, rapid temperature changes and sunlight can affect the weighing result. High humidity, vapours, aggressive liquids and heavy soiling must be avoided.
- ▶ This unit is interference suppressed in accordance with the applicable EC directive. However, under extreme electrostatic and electromagnetic influences, e.g. when operating a radio or mobile phone in the immediate vicinity of the unit, the display value may be affected. After the interference has ceased, the product can be used again as intended; if necessary, it must be switched on again.
- ▶ Armrests and footrests of the chair scale 6702 are not standing aids. They may only be used as support surfaces for arms and feet.
- ▶ The chair scale 6702 is not a transport aid for persons or objects. There is a risk of injury.



### 4.5 Cleaning

## 4. General information

---

Before any cleaning, the scale must be disconnected from the power supply. The appliance may only be cleaned with a damp cloth. Under no circumstances should water be allowed to enter the unit. Disinfectant may only be used on the display's membrane keypad.

Clean the scale as required with a household cleaner or commercially available disinfectant. Spraying the unit and the connection plug is not permitted.

### 4.6 Maintenance and service

The metrological control was carried out during manufacture by initial calibration. Further regular metrological checks (recalibration) are to be carried out by the responsible calibration authorities in accordance with the respective national rules.

This scale may only be opened and repaired by trained service partners authorised by Soehnle Industrial Solutions. If the scale does not operate as intended, there is a suspicion of damage.

The scale must then be taken to a service partner authorised by Soehnle Industrial Solutions. Only original spare parts may be used for repairs by an authorised service partner. The original parts are described in the service documentation with order number.

### 4.7 Guarantee / Warranty / Liability

Insofar as there is a defect in the delivered item for which the manufacturer is responsible, the manufacturer is entitled to choose either to remedy the defect or to supply a replacement. Replaced parts shall become the property of the manufacturer. If the remedy of the defect of the replacement delivery fails, the statutory provisions shall apply.

The warranty period is **24 months** and starts on the day of the first purchase of the product. **Please keep the invoice as proof.** In case of service, please contact your dealer or the manufacturer's customer service.

**In particular, no warranty is given for damage resulting from the following reasons:**

Unsuitable, improper storage or use, faulty assembly or commissioning by the purchaser or by third parties, natural wear and tear, modification or tampering, faulty or negligent handling, in particular excessive stress, chemical, electrochemical, electrical influences or moisture, insofar as these are not due to a fault of the manufacturer. If operational, climatic or other influences lead to a significant change

## 4. General information

---

in the conditions or the condition of the material, the warranty for the flawless overall function of the units shall lapse. The warranty period for wearing parts (e.g. batteries) is 6 months. **Keep the original packaging for possible return transport!**

### 4.8 Battery and accumulator disposal

Batteries and rechargeable batteries containing harmful substances are marked with the symbol of a crossed-out wheeled bin and must not be disposed of with household waste. As a consumer, you are legally obliged to return used batteries and rechargeable batteries. You can hand in your old batteries and accumulators as hazardous waste at the public collection points in your municipality or wherever batteries of the type in question are sold. You will find these signs on batteries containing harmful substances: Pb = battery contains lead, Cd = battery contains cadmium, Hg = battery contains mercury.

According to the current state of knowledge, the appliance does not contain any special environmentally hazardous substances. This product is not to be treated as normal waste, but must be handed in at an acceptance point for the recycling of electrical and electronic equipment. For more information, contact your local authority, the municipal waste disposal services or the company from which you purchased the product.



### 4.9 Disposing of the scale

According to the current state of knowledge, the device does not contain any special environmentally hazardous substances. This product is not to be treated as normal waste, but must be handed in at a collection point for the recycling of electrical and electronic equipment. For further information, please contact your local authority, the municipal waste disposal services or the company from which you purchased the product.

# 5. Labelling

The illustration shows an example of the nameplate of the baby scale 6752

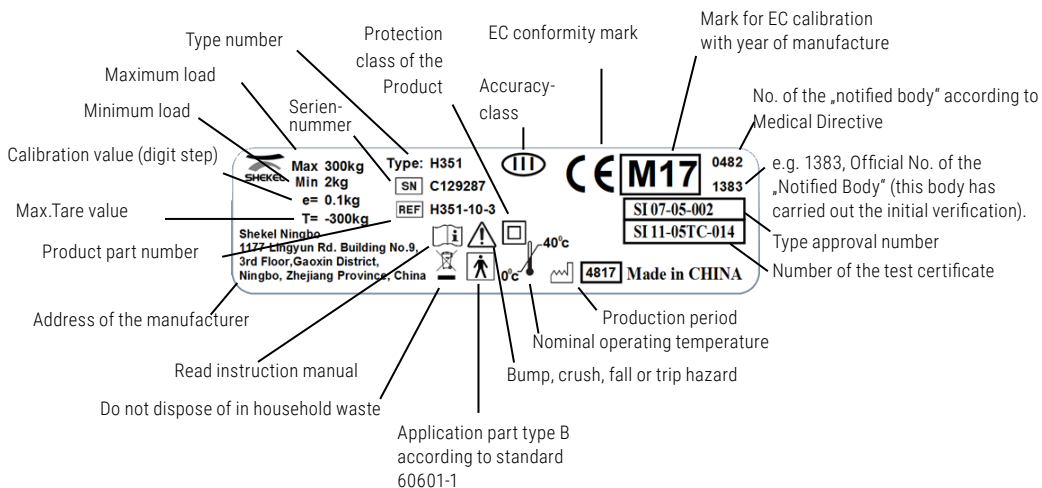

# 6. Assembly and installation - chair scale

## 6.1 Unpacking the scale

1. Remove the box from the outer packaging.

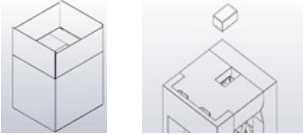

2. Remove the polystyrene cover and take out the seat.

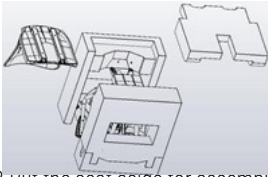

3. Put the seat aside for assembly.

4. Remove the front and rear polystyrene cover and the polystyrene cover of the handle.

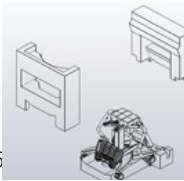

5

Achtung! Die Waage ist schwer. Waage mit Hilfe einer zweiten Person herausnehmen und abstellen.

**DO NOT DROP THE CHAIR.**

Move the chair to the area designated for assembly.

Put the polystyrene parts back in the box.

# 6. Assembly and installation - chair scale

## 6.2 Mounting the scale

Tools needed for assembly:  
5 mm Allen key

1. loosen both screws for fastening the rear handle frame (marked with a circle) with the Allen key supplied.

**Caution: Do not remove screws.**

2. Remove the polystyrene from the main handle and turn the handle so that the indicator is facing upwards.

3. Insert the main handle into the frame and fix it with the screws.

**Caution: Insert the charging cell cable into the grooves provided to avoid damaging the cable.**

4. Turn the armrests until they are parallel to the seat.

**Attention: The armrests can be folded upwards to make it easier to climb onto the scale. Do not lean on the armrests when standing in front of the chair. Unnecessary load can damage the folding mechanism of the armrests. Lock the parking brakes before a patient sits on the chair.**

5. place the seat on the lower part and fix it with four hexagon socket screws M6 x 16.

**Attention: Allen key and the four screws are in the box.**

6. Remove the transport lock (cardboard) from the charging cell.

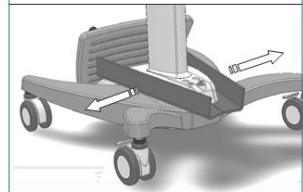
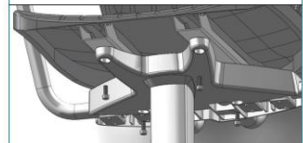
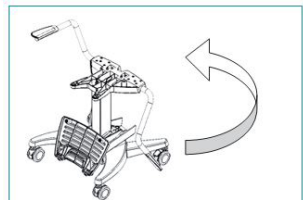
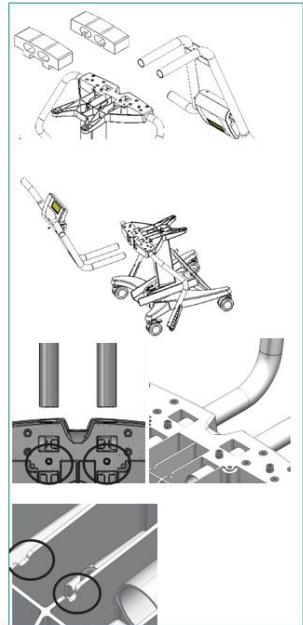

# 7. Assembly and installation - wheelchair scales

## 7.1 Mounting the scale

Please lift the unpacked scale with the holding/transport handle and screw in the four supplied leveling feet on the underside of the scale.

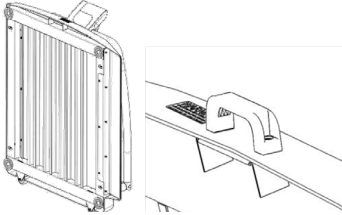

Using the 4 feet/stand elements, position the scale in a stable, level alignment with the ground.

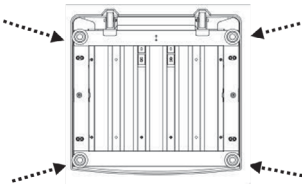

To set up the scale, operate the levers of the joint locks.  
Seen from the back of the scale:

OPEN the right-hand joint by turning the lever downwards.  
OPEN the left joint by turning the lever upwards.

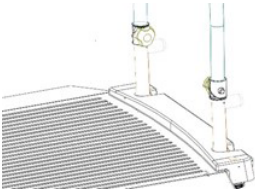

Fold the railing into the vertical position.

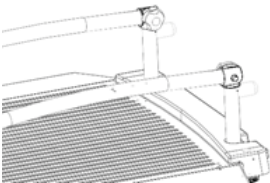

Closing the joint locks:  
CLOSE the right joint by turning the lever upwards.  
CLOSE the left joint by turning the lever downwards.

# 7. Assembly and installation - wheelchair scales

---

## 7.2 Setting up the scale

Place the scale on a flat and hard surface without any unevenness.

### **Attention!**

The weighing platform must touch the floor with all 4 feet, must not wobble and must not touch any other objects.

Set the optimum position of the weighing platform by means of the adjustable foot adjustable foot straps and the integrated spirit level.

### **Hint:**

During weighing, please make sure that the person being weighed does not touch the display and thus affect the result.

## 7.3 Transporting the scale

### **Attention!**

Make sure that no objects are on the scale during transport!

To avoid injury and damage, do not drop or hit the scale during transport.

The scale is equipped with small wheels which are suitable for and achieve transport over shorter distances. Please use this aid.

Remove the power supply before transport.

Fold down the support railing and fix it in the folded position (fix it by means of the turning levers).

Use the extendable handle for transport.

Roll the scale to the desired location. Be careful not to drop the scale during this process as the electronics could be affected. The handle also makes it easier for you to manoeuvre, e.g. in curves.





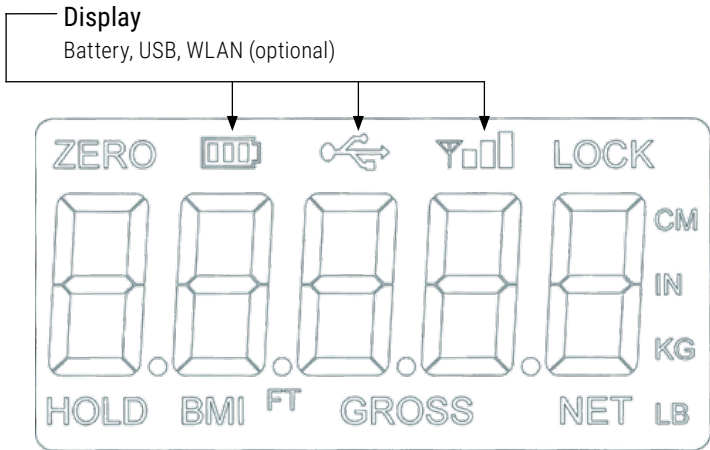
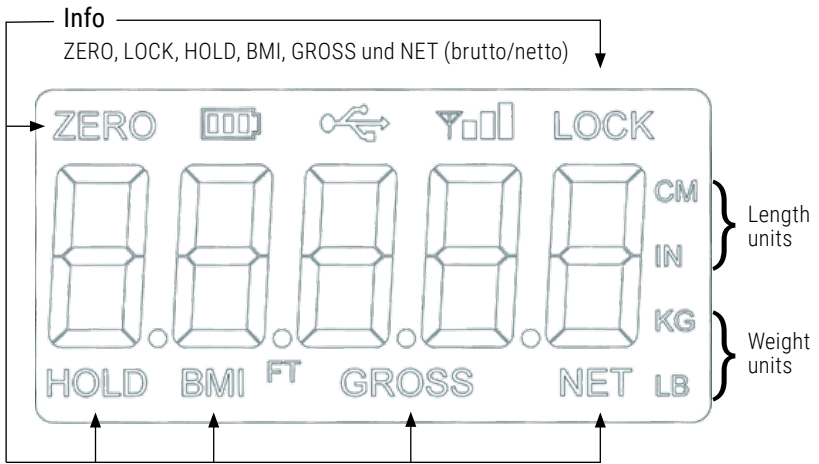



# 8. Product description

## 8.1 Display



# 8. Product description

## 8.2 Operating elements

Button	Description	Function
	ON/OFF [Ein/Aus]	Switches the scale on or off.
	PRINT [Drucken] kg/lb	Currently no function
	Zero [Null]	Resets the scale to zero. The reset to zero within three seconds. This function is only possible when the weight is displayed stably. Zeroing up to 2% of the full weight.
	Hold / Release [Halten / Entlasten]	If „HOLD“ is shown in the display, pressing this key displays the current weight value together with the „HOLD“ indicator. If „HOLD“ is not shown in the display and the scale is unloaded, the „HOLD“ display goes out. This key is not active in BMI mode.
	BMI	Call up the BMI mode. Only possible if a weight is shown on the display and this function has been activated in the settings.
	UP / DOWN [Nach oben / unten]	To set the value/number that flashes.
	CLEAR [LÖSCHEN]	When the height is displayed in BMI mode, the value is reset to the default value (170.0 cm). If this button is pressed when the calculated final BMI value is displayed, the scale returns to weighing mode.
	ENTER [EINGABE]	Confirmation of the last parameter entered and call up of the next step. Pressing and holding this key while the scale is being switched on the ID display is called up (pre-parameter mode).
	TARE [TARA]	If the weight is below the maximum value (ASTART value), the manual tare setting is called up. If the weight is above the maximum value, the tare function is called up. During the tare function the indicators NET [Net] & GROSS [Gross] light up.

# 9. Basic functions

---

## 9.1 Switching on the scale

Drücken Sie bei unbelasteter Waage die ON/OFF-Taste. Auf dem Display erscheint die Prüfroutine. Nachdem diese abgeschlossen ist erscheint im Display „0.0“.

Die Waage ist wiegebereit.

## 9.2 Weighing

Stand or sit on the scale. The weight appears in the display.

With the 6702 chair scale, the patient's arms and legs must rest on the arm and leg rests.

## 9.3 Tare

### **Manual tare**

Place the additional weight (weight must be >1kg)) on the weighing platform and then press the tare button. The display flashes and then the display shows „0.0“ and NET (net).

### **Manual tare input**

With the manual tare input you can enter a fixed tare value manually.

With the scale unloaded, press the tare button.

The TARE default value (15 kg) is displayed and the zero flashes.

Set the value with the UP and DOWN arrow keys.

Confirm the entered value with the Enter key. NET (net) is now shown in the display instead of GROSS (gross).

### **Delete tare**

To delete the tare value, press the ZERO key.

## 9.4 Zeros

Press the ZERO button to correct small deviations from the zero point, e.g. due to soiling of the scale.

## 9. Basic functions

---

### 9.5 BMI function

The person steps on the scale while the Zero flag is displayed.  
The weight is displayed.

Press the BMI button. The messages „BMI“ and „CM“ appear on the display and a default value of 170.0 cm (i.e. 170.0) flashes.

The height value is adjusted with the UP/DOWN keys. Each time you press, the value changes by 0.5 cm. If you keep the key pressed, the respective values are increased or decreased continuously.

Pressing ENTER switches to the BMI value.

When ENTER is pressed, the value is accepted. The BMI value appears on the display. Press CLEAR to return to the weighing mode. This switches off the BMI function.

### 9.6 Switching off the scale

Press the ON/OFF button to switch off the scale.

Hint:

Unloaded, the scale switches off automatically after approx. 120 seconds.

## 10. Communication protocols

---

An EDP connection is currently not permissible in accordance with the medical and regulations is currently not permissible.

# 11. Malfunctions - causes and elimination

Read the following troubleshooting instructions before contacting service personnel.

<b>Error</b>	<b>Possible cause</b>	<b>Remedial action</b>
The scale cannot be switched on when using the rechargeable battery. does not switch on when the rechargeable battery is used.	Battery discharged.	Connect the scale to the power source.
The scale cannot be switched on when using the rechargeable battery. does not switch on when the rechargeable battery is used.	<ol style="list-style-type: none"> <li>1. Battery discharged</li> <li>2. Mains socket defective</li> <li>3. Power supply defective</li> </ol>	<ol style="list-style-type: none"> <li>1. Replace batteries</li> <li>2. Use another mains socket</li> <li>3. Replace mains adapter</li> </ol>
Displayed weight questionable or scale does not reset to zero.	<ol style="list-style-type: none"> <li>1. Weight indication is falsified by falsified by the object</li> <li>2. The weighing pan is not correctly positioned</li> <li>3. Before weighing, the display did not show 0.0 „lb/kg was not shown in the display</li> <li>4. Scale is not stable</li> <li>5. Scale is no longer correctly calibrated</li> </ol>	<ol style="list-style-type: none"> <li>1. remove all objects / infant from the weighing pan</li> <li>2. arrange the weighing pan correctly</li> <li>3. remove the infant from the scale, Set the scale to zero and weigh again</li> <li>4. place the scale on a stable surface and repeat weighing procedure</li> <li>5. check weight with object of known with a known weight</li> </ol>
The message „STOP“ appears in the display.	Load exceeds the capacity of the scale.	Remove excessive weight and Observe maximum load values.
Message „---“ is shown in the is shown in the display.	Scale is in underload condition.	Check that the weighing pan on the base.
LO Bat“ is shown in the display. is shown in the display.	Rechargeable battery is weak.	Recharge the battery Recharge.

## Error list

<b>Error</b>	<b>Definition</b>	<b>Check / Replace</b>
SAT	A/D saturation	Check the charging cell - CALL IN A TECHNICIAN
RTC	Reading error of the real-time clock	Battery of real-time clock empty or circuit board defective - CALL IN A TECHNICIAN

In case of non-elimination of the errors or other error messages, please notify your service partner.

## 12. Notes on electromagnetic compatibility

<b>Guidelines and manufacturer's declaration - Electromagnetic emissions</b>		
The 6702 and 6708 series scales are intended for use in the ELECTRICAL ENVIRONMENT specified below. The customer or user of the 6702 and 6708 scales should ensure that it is used in such an environment.		
<b>Emission measurement</b>	<b>Übereinstimmung</b>	<b>Elektromagnetische Umgebung - Leitlinie</b>
HF emissions according to CISPR 11	Group 1	The 6702 and 6708 scales use RF energy only for its internal FUNCTION. Therefore, RF emission is very low and is unlikely to interfere with neighbouring electronic equipment.
HF-Transmissions according to CISPR 11	Class B	Scales 6702 and 6708 are intended for use in all establishments, including residential and those directly connected to a PUBLIC SUPPLY network that also supplies buildings used for residential purposes.
Harmonics according to IEC 61000-3-2	Class A	Scales 6702 and 6708 are intended for use in all establishments, including residential and those directly connected to a PUBLIC SUPPLY network that also supplies buildings used for residential purposes.
Voltage fluctuations / flicker according to IEC 61000-3-3	fulfils	Scales 6702 and 6708 are intended for use in all establishments, including residential and those directly connected to a PUBLIC SUPPLY network that also supplies buildings used for residential purposes

The scale is subject to special precautions regarding EMC and must be installed and commissioned in accordance with the EMC instructions contained in the accompanying PAPERS. Portable and mobile RF communications equipment may affect the scale if the distance is too short.

## 12. Notes on electromagnetic compatibility

<b>Guidelines and manufacturer's declaration - Electromagnetic immunity</b>			
The 6702 and 6708 series scales are intended for use in the ELECTRICAL ENVIRONMENT specified below. The customer or the user of the scales types 6702 and 6708 should ensure that it is used in such an environment.			
<b>Immunity test</b>	<b>IEC 60601 test level</b>	<b>Compliance level</b>	<b>Electromagnetic environment - Guidelines</b>
Static electricity discharge (ESD) according to IEC 61000-4-2	+ 6 kV Contact discharge (indirect)  + 8 kV Air discharge	+ 6 kV Contact discharge  + 8 kV Air discharge	Floors should be made of wood or concrete or have ceramic tiles. If the floor is covered with synthetic material, the relative humidity must be at least 30 %.
Fast transient electrical disturbances Bursts according to IEC 61000-4-4	+ 2 kV for mains lines	+ 2 kV for mains lines	The quality of the supply voltage should correspond to that of a typical business or hospital environment.
Surges according to IEC 61000-4-5	+ 1 kV Voltage phase conductor - phase conductor	+ 1 kV Voltage phase conductor - phase conductor	The quality of the supply voltage should correspond to that of a typical business or hospital environment.
Voltage dips, short-time interruptions and fluctuations of the supply voltage according to IEC 61000-4-11	< 5% UT for ½ period (> 95% slump)  40% UT for 5 period (60 % slump)  70% UT for 25 period (30% dip)  < 5% UT for 5 s (> 95 % dip)	< 5% UT for ½ period (> 95% slump)  40% UT for 5 period (60 % slump)  70% UT for 25 period (30% dip)  < 5% UT for 5 s (> 95 % dip)	The quality of the power supply should be that of a typical commercial or hospital environment. If the user of the 6702 and 6708 scales requires continued FUNCTION even when power interruptions occur, it is recommended that the 6702 and 6708 scales be powered from an uninterruptible power supply.
Magnetic field at the supply frequency (50/60 Hz) according to IEC 61000-4-8	3 A/m	3 A/m	Magnetic fields at the mains frequency should correspond to typical values found in business and hospital environments.
<b>NOTE: UT is the AC mains voltage before the test level is applied.</b>			

## 12. Notes on electromagnetic compatibility

### Guidelines and manufacturer's declaration - Electromagnetic immunity

The 6702 and 6708 series scales are intended for use in the ELECTRICAL ENVIRONMENT specified below. The customer or the user of the scales types 6702 and 6708 should ensure that it is used in such an environment.

Immunity test	IEC 60601 test level	Compliance level	Electromagnetic environment - Guidelines
<p>Conducted RF disturbances according to IEC 61000-4-6</p> <p>Radiated RF disturbances according to IEC 61000-4-3</p>	<p>3 Vrms 150 kHz to 80 MHz</p> <p>3 V/m 80 MHz to 2.5 GHz</p>	<p>3 Vrms 150 kHz to 80 MHz</p> <p>3 V/m 26 MHz to 2.5 GHz</p>	<p>Portable and mobile radios shall not be used at a distance from the 6702 and 6708 scales, including lines, less than the recommended separation distance calculated using the equation appropriate for the frequency of transmission.</p> <p>Recommended protective distance:</p> <p><math>d = 0.4 \sqrt{P}</math></p> <p style="text-align: right;">for 80 MHz to 800 MHz</p> <p><math>d = 0.7 \sqrt{P}</math></p> <p style="text-align: right;">for 800 MHz to 2.7 GHz</p> <p>where P is the nominal power of the transmitter in watts (W) as specified by the transmitter manufacturer and d is the recommended separation distance in metres (m).</p> <p>The field strength of stationary radio transmitters is lower than the compliance level at all frequencies according to an on-site survey.</p> <p>Interference is possible in the vicinity of equipment bearing the following pictogram.</p> <div style="text-align: center;">  </div>

NOTE 1: For 26 MHz and 800 MHz, the higher frequency range applies.

NOTE 2: These guidelines may not be applicable in all cases. The propagation of electromagnetic magnitudes is affected by absorption and reflection from buildings, objects and people.

a) The field strength of stationary transmitters, such as base stations of radio telephones and land mobile radios, amateur radio station, AM and FM radio and television transmitters cannot be predicted theoretically with accuracy. To determine the electromagnetic environment with respect to stationary transmitters, a site study should be considered. If the measured field strength at the site where the unit is used exceeds the above compliance levels, the unit should be observed to demonstrate intended operation. If unusual performance characteristics are observed, additional measures may be required, such as modification or relocation of the unit.

b) Over the frequency range 150 kHz to 80 MHz, the field strength should be less than 3 V/m..

## 12. Notes on electromagnetic compatibility

### Recommended protective distances between portable and mobile HF telecommunications equipment and the scales of type series 6702 and 6708

The 6702 and 6708 series scales are intended for use in the ELECTRONIC ENVIRONMENT specified below. The customer or the user of the scales types 6702 and 6708 can help to avoid electromagnetic interference by maintaining the minimum distance between portable and mobile RF telecommunication devices (transmitters) and the scales types 6702 and 6708 - depending on the output line of the communication device, as specified below.

Nominal power of the transmitter W	Protective distance depending on transmission frequency m		
	150 kHz bis 80 MHz  $d = 1,2 \sqrt{P}$	80 MHz bis 800 MHz  $d = 0,35 \sqrt{P}$	800 MHz bis 2,5 GHz  $d = 0,7 \sqrt{P}$
0,01	0,12	0,04	0,07
0,1	0,38	0,11	0,22
1	1,20	0,35	0,70
10	3,79	1,11	2,21
100	4,0	3,50	7,00

For transmitters whose rated power is not specified in the above table, the distance can be determined using the equation associated with the respective column, where P is the rated power of the transmitter in watts (W) as specified by the transmitter manufacturer.

**NOTE 1:**

An additional factor of 10/3 has been used to calculate the recommended separation distance of transmitters in the frequency range of 80MHz to 2.5 GHz to reduce the likelihood that a mobile/portable communication device inadvertently introduced into the patient area will cause interference.

**NOTE 2:**

These guidelines may not be applicable in all cases. The propagation of electromagnetic quantities is affected by absorption and reflection from buildings, objects and people.

1. Modèles de balances .....	48
2. Contenu de la livraison .....	48
3. Avertissements .....	49
4. Remarques générales .....	50
4.1 Données techniques .....	50
4.2 Motif de l'utilisation .....	51
4.3 Classification .....	51
4.4 Consignes de sécurité .....	51
4.5 Nettoyage .....	52
4.6 Maintenance et service .....	53
4.7 Garantie / Responsabilité .....	53
4.8 Élimination des piles et des accumulateurs .....	54
4.9 Élimination de la balance .....	54
5. Marquage .....	55
6. Construction et montage - Fauteuil pèse-personne .....	56
6.1 Déballage de la balance .....	56
6.2 Montage de la balance .....	57
7. Construction et montage - Balance pour fauteuil roulant .....	58
7.1 Montage de la balance .....	58
7.2 Mise en place de la balance .....	59
7.3 Transport de la balance .....	59
8. Description du produit .....	60
8.1 Écran .....	60
8.2 Éléments de commande .....	61
9. Fonctions de base .....	62
9.1 Mise en marche de la balance .....	62
9.2 Pesée .....	62
9.3 Tare .....	62
9.4 Points zéro .....	62
9.5 Fonction BMI .....	63
9.6 Mise hors tension de la balance .....	63
10. Protocoles de communication .....	63
11. Dérangements - causes et élimination .....	64
12. Remarques sur la compatibilité électromagnétique .....	65

# 1. Modèles de balances

---

Ce mode d'emploi est valable pour les modèles de balances suivants :

- ▶ 6702.01.405 Balance pour fauteuil médical
- ▶ 6708.01.502 Balance pour fauteuil roulant

## 2. Contenu de la livraison

---

Balance pour fauteuil médical 6702:

Article	Numéro d'article
Balance pour fauteuil médical	6702.01.405
Bloc d'alimentation	618.020.102
Mode d'emploi	470.051.221

Balance pour fauteuil roulant 6708:

Article	Numéro d'article
Balance pour fauteuil roulant	6708.01.502
Bloc d'alimentation	618.020.102
Mode d'emploi	470.051.221

### 3. Avertissements

---

- ▶ En cas de dysfonctionnement, contactez le revendeur ou le fabricant. Les modifications ou réparations non autorisées peuvent endommager votre balance et entraîner l'annulation de la garantie du fabricant.
- ▶ L'appareil d'affichage et la balance ne doivent pas être mouillés. Les liquides (par ex. l'eau) peuvent entraîner des dommages. Utilisez un chiffon sec, par exemple une serviette, pour sécher l'afficheur.
- ▶ Coupez l'alimentation électrique de l'appareil avant toute installation, nettoyage ou maintenance. Dans le cas contraire, l'appareil pourrait être endommagé.
- ▶ Si la balance ne doit pas être utilisée pendant une période prolongée, veuillez débrancher l'alimentation électrique.
- ▶ Évitez d'empiler des matériaux sur l'indicateur ou de charger l'indicateur avec des poids. Cela peut entraîner des dommages.
- ▶ Placez la balance sur une surface solide, stable et plane, de sorte que des résultats de mesure précis puissent être garantis. Si la surface est molle ou inclinée, les résultats de mesure ne seront pas représentatifs.
- ▶ Ne branchez pas l'indicateur à des sources d'alimentation instables.
- ▶ N'utilisez que l'équipement d'origine. L'utilisation d'autres marques peut entraîner des dommages sur la balance.
- ▶ Il est interdit de toucher simultanément l'interface et le patient.



Risque de choc, d'écrasement, de chute ou de trébuchement



Respecter le mode d'emploi

## 4. Remarques générales

### 4.1 Données techniques

#### Balance pour fauteuil médical 6702

Type de balance	Balance à une plage
Charge maximale	300 kg
Charge minimale	2 kg
Incrément de chiffres	100 g
Dimensions (L x P x H)	850 x 650 x 970 mm
Poids du produit	18 kg
Alimentation électrique	Fonctionnement sur batterie ou sur secteur Adaptateur 120VAC-9VDC-50Hz / 230VAC-9VDC-50Hz
Classe d'étalonnage	Classe d'étalonnage III, classe MPG 1 m
Température de travail	+ 10 °C à + 35 °C
Température de stockage	0 °C à + 50 °C
Humidité	85 % (sans condensation)
Pression atmosphérique	Utilisation à la pression atmosphérique

#### Balance pour fauteuil roulant 6708

Type de balance	Balance à une plage
Charge maximale	300 kg
Charge minimale	2 kg
Incrément de chiffres	100 g
Dimensions (L x P x H)	1.250 x 1.000 x 1.150 mm
Poids du produit	46 kg
Alimentation électrique	Fonctionnement sur batterie ou sur secteur Adaptateur 120VAC-9VDC-50Hz / 230VAC-9VDC-50Hz
Classe d'étalonnage	Classe d'étalonnage III, classe MPG 1 m
Température de travail	+ 10 °C à + 35 °C
Température de stockage	0 °C à + 50 °C
Humidité	85 % (sans condensation)
Pression atmosphérique	Utilisation à la pression atmosphérique

## 4. Remarques générales

---

### 4.2 Motif de l'utilisation

Ces balances servent à déterminer le poids des personnes et ne doivent être utilisées qu'à cette fin. Toute autre utilisation est interdite. Ces balances sont prévues pour une utilisation en métrologie légale. La balance est conforme aux dispositions des directives et règlements européens applicables.

Les communications concernant les erreurs pouvant mettre en danger le patient ainsi que les erreurs pouvant fausser les résultats de mesure doivent être communiquées par écrit au conseiller en dispositifs médicaux du fabricant. Ce mode d'emploi fait partie intégrante de l'appareil. Le respect scrupuleux de ces instructions est une condition préalable à l'utilisation conforme et à la manipulation correcte des appareils.

L'utilisation est réservée au personnel spécialisé. L'utilisation par le patient n'est pas prévue.

Veillez veiller à ne pas charger les balances en permanence. En outre, il faut absolument éviter les chocs et les surcharges des balances qui dépassent la charge maximale indiquée. Les balances peuvent alors être endommagées.

### 4.3 Classification

**Dispositifs médicaux de classe I avec fonction de mesure.**

-  Classe de protection électrique II (isolation de protection, pas de raccordement à la terre).

**Partie application**



La balance est un dispositif médical de classe 1 avec fonction de mesure. Le dispositif médical est une partie d'application de type B, prévue pour un contact direct avec le patient. Les courants de fuite correspondent à la classification des pièces d'application de type B.

### 4.4 Consignes de sécurité

Ces balances sont conçues pour un usage médical. L'utilisateur doit être familiarisé avec l'utilisation de la balance. Avant de mettre la balance en service, veuillez lire attentivement les informations contenues dans le mode d'emploi. Elle contient des indications importantes pour l'installation, l'utilisation conforme et l'entretien de l'appareil. Le fabricant décline toute responsabilité en cas de non-respect des consignes ci-dessous. La garantie ne s'applique pas en cas d'installation non conforme.

## 4. Remarques générales

---

- ▶ La balance n'est pas protégée contre les explosions et ne doit pas être utilisée dans des environnements critiques ou présentant des risques d'explosion.
- ▶ En cas d'utilisation de composants électriques soumis à des exigences de sécurité élevées, les dispositions correspondantes doivent être respectées.
- ▶ Les conditions de raccordement électrique doivent correspondre aux valeurs imprimées sur le bloc d'alimentation.
- ▶ La balance est conçue pour être utilisée à l'intérieur. Respectez les conditions ambiantes autorisées pour le fonctionnement (voir caractéristiques techniques). La balance répond aux exigences en matière de compatibilité électromagnétique. Les dépassements des valeurs maximales fixées dans les normes doivent être évités.
- ▶ La balance doit être installée de manière à ce que la déconnexion du réseau puisse être effectuée facilement et à tout moment. L'accessibilité de la prise de courant doit être garantie à tout moment.
- ▶ Lors du déplacement de la balance, celle-ci doit être soulevée. La balance ne doit jamais être poussée. Ensuite, il faut vérifier la mise à niveau et, le cas échéant, l'adapter à la nouvelle situation.  
La balance est un instrument de mesure. Les courants d'air, les vibrations, les changements rapides de température et les rayons du soleil peuvent avoir une influence sur le résultat de la pesée. Il convient d'éviter une forte humidité de l'air, des vapeurs, des liquides agressifs et un fort encrassement.
- ▶ Cet appareil est antiparasité conformément à la directive CE en vigueur. En cas d'influences électrostatiques et électromagnétiques extrêmes, par exemple lors de l'utilisation d'un appareil radio ou d'un téléphone portable à proximité immédiate de l'appareil, la valeur affichée peut toutefois être influencée. Après la fin de l'influence perturbatrice, le produit peut à nouveau être utilisé conformément à sa destination ; le cas échéant, une remise en marche est nécessaire.
- ▶ Les accoudoirs et les repose-pieds du fauteuil pèse-personne 6702 ne sont pas des aides à la verticalisation. Ils ne doivent être utilisés que comme surfaces d'appui pour les bras et les pieds.
- ▶ Le fauteuil pèse-personne 6702 n'est pas un moyen d'aide au transport de personnes ou d'objets. Il existe un risque de blessure.



### 4.5 Nettoyage

Le contrôle métrologique a été effectué lors de la fabrication par la vérification primitive a été effectué. D'autres contrôles métrologiques réguliers (vérifications ultérieures) doivent être effectués conformément aux règles nationales respecti-

## 4. Remarques générales

---

ves par les autorités de vérification compétentes.

Cette balance ne peut être ouverte et réparée que par des partenaires de service formés et autorisés par Soehnle Industrial Solutions. Si la balance ne fonctionne pas conformément à sa destination, il y a suspicion de dommage.

La balance doit alors impérativement être confiée à un partenaire de service agréé par Soehnle Industrial Solutions. En cas de réparation par un partenaire de service agréé, seules des pièces de rechange d'origine peuvent être utilisées. Les pièces d'origine sont décrites dans la documentation de service avec leur numéro de commande.

### 4.6 Maintenance et service

Le contrôle métrologique a été effectué lors de la fabrication par la vérification primitive a été effectué. D'autres contrôles métrologiques réguliers (vérifications ultérieures) doivent être effectués conformément aux règles nationales respectives par les autorités de vérification compétentes.

Cette balance ne peut être ouverte et réparée que par des partenaires de service formés et autorisés par Soehnle Industrial Solutions. Si la balance ne fonctionne pas conformément à sa destination, il y a suspicion de dommage. La balance doit alors impérativement être confiée à un partenaire de service agréé par Soehnle Industrial Solutions. En cas de réparation par un partenaire de service agréé, seules des pièces de rechange d'origine peuvent être utilisées. Les pièces d'origine sont décrites dans la documentation de service avec leur numéro de commande.

### 4.7 Garantie / Responsabilité

Dans la mesure où la chose livrée présente un défaut dont le fabricant est responsable, le fabricant est en droit, au choix, soit d'éliminer le défaut, soit de livrer une marchandise de remplacement. Les pièces remplacées deviennent la propriété du fabricant.

Si l'élimination du défaut ou la livraison de remplacement échoue, les dispositions légales s'appliquent.

La période de garantie est de **24 mois** et commence le jour de la première acquisition du produit. **Veillez conserver la facture comme preuve.** En cas de service, veuillez contacter votre revendeur ou le service après-vente du fabricant.

## 4. Remarques générales

---

### **Aucune garantie n'est accordée en particulier pour les dommages résultant des causes suivantes :**

Stockage ou utilisation inappropriés ou incorrects, montage ou mise en service incorrects par l'acheteur ou par des tiers, usure naturelle, modification ou intervention, traitement incorrect ou négligent, en particulier sollicitation excessive, influences chimiques, électrochimiques, électriques ou humidité, dans la mesure où celles-ci ne sont pas imputables à une faute du fabricant. Si des influences liées à l'exploitation, au climat ou à d'autres facteurs entraînent une modification importante des conditions ou de l'état des matériaux, la garantie pour le bon fonctionnement global des appareils est supprimée. La garantie sur les pièces d'usure (p. ex. batteries) est de 6 mois.

**Conservez l'emballage d'origine pour un éventuel retour !**

### 4.8 Élimination des piles et des accumulateurs

Les piles et les accumulateurs qui contiennent des substances nocives sont marqués du symbole d'une poubelle barrée et ne doivent pas être jetés avec les ordures ménagères. En tant que consommateur, vous êtes légalement tenu de retourner les piles et les accumulateurs usagés. Vous pouvez remettre vos piles et accumulateurs usagés en tant que déchets spéciaux aux points de collecte publics de votre commune ou partout où des piles du type concerné sont vendues. Vous trouverez ces symboles sur les piles contenant des substances nocives : Pb = la pile contient du plomb, Cd = la pile contient du cadmium, Hg = la pile contient du mercure.

Dans l'état actuel des connaissances, l'appareil ne contient pas de substances particulièrement dangereuses pour l'environnement. Ce produit ne doit pas être traité comme un déchet normal, mais doit être remis à un point de collecte pour le recyclage des appareils électriques et électroniques. Pour plus d'informations, contactez votre municipalité, les services municipaux d'élimination des déchets ou l'entreprise auprès de laquelle vous avez acheté le produit.



### 4.9 Élimination de la balance

Dans l'état actuel des connaissances, l'appareil ne contient pas de substances particulièrement dangereuses pour l'environnement. Ce produit ne doit pas être traité comme un déchet normal, mais doit être remis à un point de collecte pour le recyclage des appareils électriques et électroniques. Pour plus d'informations, veuillez contacter votre commune, les services communaux d'élimination des déchets ou l'entreprise auprès de laquelle vous avez acheté le produit.

# 5. Marquage

L'illustration montre, à titre d'exemple, une plaque signalétique du pèse-bébé 6752.

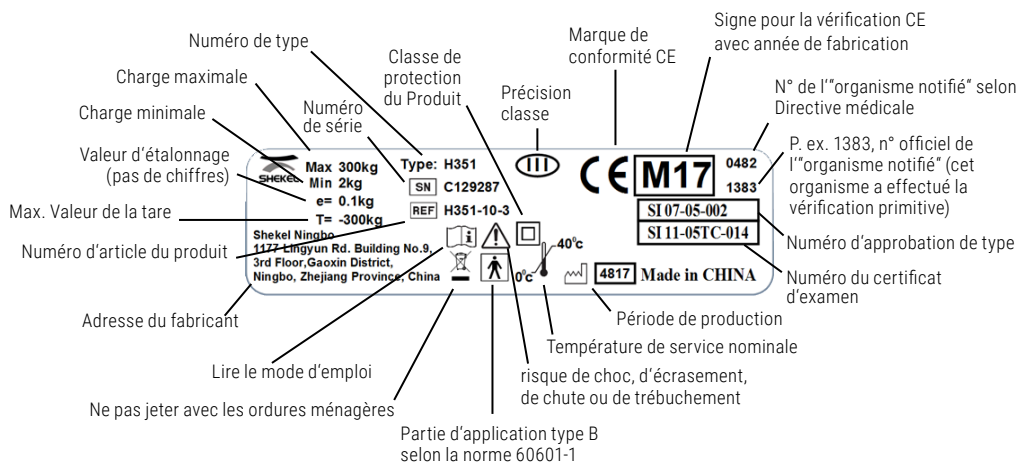

## 6. Construction et montage - Fauteuil pèse-personne

### 6.1 Déballage de la balance

1. Retirer le carton du suremballage.



2. Enlever le couvercle en polystyrène et retirer le siège.

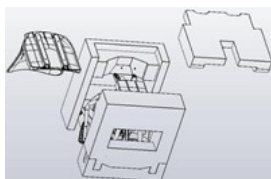

3. Poser le siège sur le côté pour le montage.

4. Retirer les couvercles avant et arrière en polystyrène et le couvercle en polystyrène de la poignée.

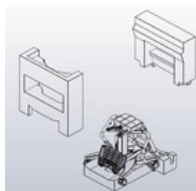

5. Retirer la balance.

Attention ! La balance est lourde. Retirer et poser la balance avec l'aide d'une deuxième personne.

**NE PAS LAISSER TOMBER LA CHAISE.**

Placer la chaise dans la zone prévue pour le montage.

Remettre les éléments en polystyrène dans le carton.

# 6. Construction et montage - Fauteuil pèse-personne

## 6.2 Montage de la balance

Outils nécessaires pour l'assemblage :  
Clé à six pans creux de 5 mm

1. desserrer les deux vis de fixation du cadre de la poignée arrière (marquées d'un cercle) à l'aide de la clé Allen fournie.

**Attention : ne pas retirer les vis.**

2. enlever le polystyrène de la poignée principale. tourner la poignée de manière à ce que l'indicateur soit tourné vers le haut.

3. placer la poignée principale dans le cadre et la fixer avec les vis.

**Attention : placer le câble de la cellule de charge dans les rainures prévues à cet effet afin d'éviter tout endommagement du câble.**

4. tourner les accoudoirs jusqu'à ce qu'ils soient parallèles au siège.

**Attention : les accoudoirs peuvent être rabattus vers le haut pour faciliter l'accès à la balance. Ne pas s'appuyer sur les accoudoirs lorsque l'on se tient devant la chaise. Une charge inutile peut endommager le mécanisme de pliage des accoudoirs. Bloquer les freins d'arrêt avant qu'un patient ne s'assoie sur la chaise.**

5. placer le siège sur la partie inférieure et le fixer avec quatre vis à six pans creux M6 x 16.

**Attention : la clé à six pans creux et les quatre vis se trouvent dans le carton.**

6. enlever la sécurité de transport (carton) de la cellule de chargement.

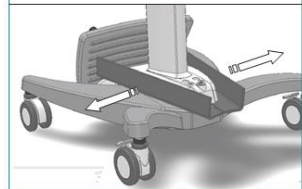
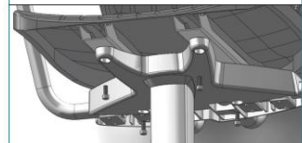
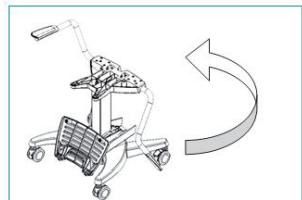
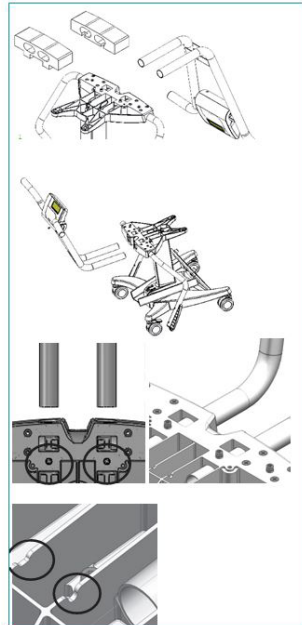

# 7. Construction et montage - Balance pour fauteuil roulant

## 7.1 Montage de la balance

Veillez soulever la balance déballée à l'aide de la poignée de maintien/transport et visser les quatre pieds de réglage fournis sur la face inférieure de la balance.

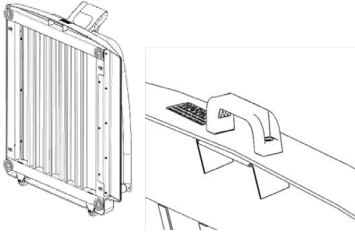

Positionnez la balance à l'aide des quatre pieds/éléments de support de manière à ce qu'elle soit stable et à niveau par rapport au sol.

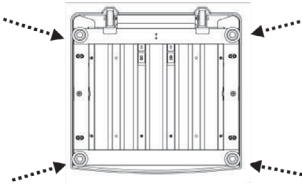

Pour monter la balance, actionnez les leviers des blocages articulés.  
Vu de l'arrière de la balance :

OUVREZ l'articulation droite en tournant le levier vers le bas.  
OUVREZ l'articulation gauche en tournant le levier vers le haut.

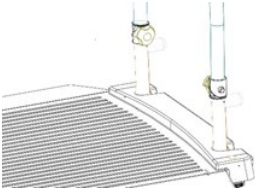

Repliez le garde-corps en position verticale.

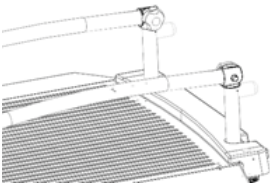

Fermeture des dispositifs de blocage des articulations :  
FERMEZ l'articulation droite en tournant le levier vers le haut.  
FERMEZ l'articulation gauche en tournant le levier vers le bas.

# 7. Construction et montage - Balance pour fauteuil roulant

---

## 7.2 Mise en place de la balance

Placez la balance sur un sol plat et dur, sans irrégularités.

### **Attention !**

Les 4 pieds de la plate-forme de la balance doivent être en contact avec le sol, elle ne doit pas vaciller et ne doit pas toucher d'autres objets.

Réglez la position optimale de la plate-forme de pesage au moyen des pieds réglables.

et le niveau à bulle intégré.

### **Remarque :**

Pendant la pesée, veillez à ce que la personne à peser ne touche pas l'écran, ce qui pourrait affecter le résultat.

## 7.3 Transport de la balance

### **Attention !**

Assurez-vous qu'aucun objet ne se trouve sur la balance pendant le transport !

Pour éviter les blessures et les dommages, ne laissez pas la balance tomber ou se cogner pendant le transport.

La balance est équipée de petites roues qui conviennent au transport sur de courtes distances et qui permettent de l'atteindre. Veuillez utiliser cette aide.

Retirez le bloc d'alimentation avant le transport.

Rabattez la rampe d'appui et fixez-la en position repliée (fixez-la à l'aide des leviers rotatifs).

Utilisez la poignée de maintien extensible pour le transport.

Faites rouler la balance jusqu'à l'endroit souhaité. Veillez à ne pas faire tomber la balance pendant cette opération, car cela pourrait affecter l'électronique. La poignée facilite également les manœuvres, par exemple dans les virages.





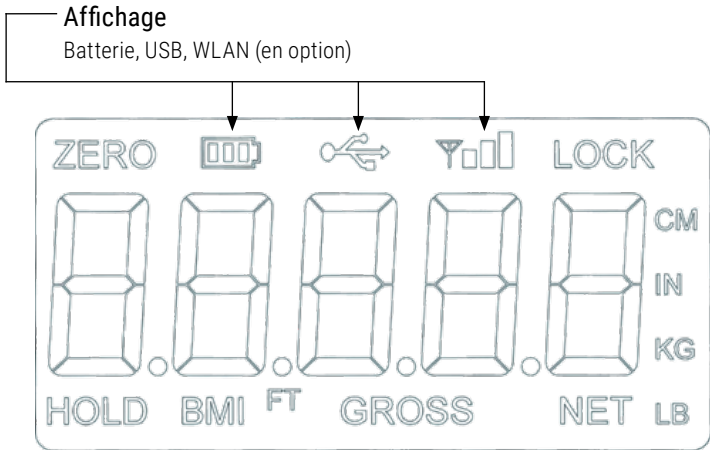
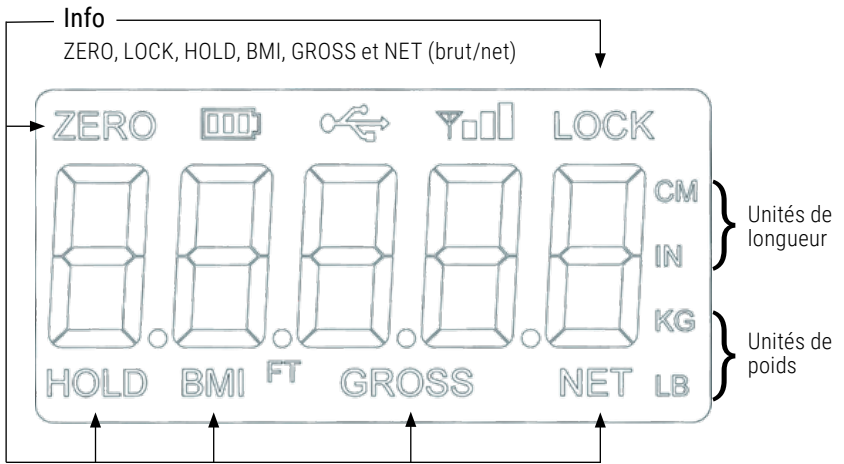



# 8. Description du produit

## 8.1 Écran



## 8. Description du produit

### 8.2 Éléments de commande

Bouton	Désignation	Fonction
	ON/OFF [Marche/Arrêt]	Permet d'allumer ou d'éteindre la balance.
	PRINT [Imprimer] kg/lb	Actuellement aucune fonction
	Zero [Zéro]	Remet la balance à zéro. La remise à zéro s'effectue en trois secondes. Cette fonction n'est possible que si le poids est affiché de manière stable. Mise à zéro jusqu'à 2% du poids total.
	HOLD / RELEASE [Maintenir / maintenir Décharger]	Si „HOLD“ est affiché sur l'écran, la valeur de poids actuelle apparaît en appuyant sur cette touche, ainsi que l'affichage „HOLD“. Si „HOLD“ n'est pas affiché sur l'écran et que la balance est déchargée, l'affichage „HOLD“ s'éteint. Cette touche n'est pas active en mode BMI.
	BMI	Accéder au mode IMC. Possible uniquement si un poids est affiché sur l'écran et si cette fonction a été activée dans les paramètres.
	UP / DOWN [Vers le haut / vers le bas bas]	Pour régler la valeur/le nombre qui clignote.
	CLEAR [Supprimer]	Lorsque la taille est affichée en mode IMC, la valeur est réinitialisée à la valeur par défaut (170,0 cm). Si cette touche est actionnée lors de l'affichage de la valeur finale calculée de l'IMC, la balance revient en mode pesée.
	ENTER [Entrée]	Confirmation du dernier paramètre saisi et appel de l'étape suivante. En maintenant cette touche enfoncée pendant la mise en marche de la balance, on appelle l'affichage ID (mode Pre-Parameter).
	TARE [Tara]	Si le poids est inférieur à la valeur maximale (valeur ASTART), le réglage manuel de la tare est appelé. Si le poids est supérieur à la valeur maximale, la fonction de tare est activée. Pendant la fonction tare, les indicateurs NET [net] & GROSS [brut] sont allumés.

# 9. Fonctions de base

---

## 9.1 Mise en marche de la balance

Appuyez sur la touche ON/OFF lorsque la balance n'est pas chargée. La routine de contrôle s'affiche sur l'écran. Une fois celle-ci terminée, l'écran affiche „0.0“.

La balance est prête à être pesée.

## 9.2 Pesée

Se tenir debout ou assis sur la balance. Le poids s'affiche sur l'écran.

Sur la balance pour fauteuil médical 6702, les bras et les jambes du patient doivent reposer sur les repose-bras et les repose-jambes.

## 9.3 Tare

### **Tare manuelle**

Placez le poids supplémentaire (le poids doit être >1kg) sur le plateau de pesée et appuyez ensuite sur la touche de tare. L'affichage clignote et ensuite „0.0“ et NET (net) apparaissent sur l'écran.

### **Saisie manuelle de la tare**

La saisie manuelle de la tare vous permet de saisir manuellement une valeur de tare fixe.

Appuyez sur la touche Tare lorsque la balance n'est pas chargée.

La valeur de tare par défaut (15 kg) s'affiche et le zéro clignote.

Réglez la valeur à l'aide des touches fléchées UP et DOWN.

Confirmez la valeur saisie en appuyant sur la touche Enter. Au lieu de l'affichage GROSS (brut), l'écran affiche maintenant NET (net).

### **Effacer la tare**

Pour effacer la valeur de tare, appuyez sur la touche ZERO.

## 9.4 Points zéro

Appuyez sur la touche ZERO pour corriger les petits écarts par rapport au point zéro, par exemple en raison de l'encrassement de la balance.

## 9. Fonctions de base

---

### 9.5 Fonction BMI

La personne monte sur la balance pendant que le drapeau zéro est affiché. Le poids s'affiche.

Appuyer sur le bouton BMI. Les messages „BMI“ et „CM“ s'affichent à l'écran et une valeur par défaut de 170,0 cm (c'est-à-dire 170,0) clignote.

La valeur de la taille est ajustée à l'aide des touches UP/DOWN (FLECHE VERS LE HAUT/FLECHE VERS LE BAS). Chaque fois que vous appuyez, la valeur change de 0,5 cm. Si vous maintenez la touche enfoncée, les valeurs respectives augmentent ou diminuent en permanence.

En appuyant sur ENTRÉE, vous passez à la valeur de l'IMC.

En appuyant sur ENTER, la valeur est reprise. La valeur de l'IMC s'affiche à l'écran. Appuyez sur CLEAR pour revenir au mode de pesée. La fonction BMI est alors désactivée

### 9.6 Mise hors tension de la balance

Appuie sur le bouton ON/OFF pour mettre la balance hors tension.

**Remarque :**

Non chargée, la balance s'éteint automatiquement après environ 120 secondes.

## 10. Protocoles de communication

---

Une connexion informatique n'est actuellement pas autorisée conformément aux prescriptions médicales ou de métrologie légale.

# 11. Dérangements - causes et élimination

Lisez les instructions de dépannage suivantes avant de contacter le personnel de service.

<b>Erreur</b>	<b>Cause possible</b>	<b>Mesures correctives</b>
La balance ne s'allume pas lorsque la batterie rechargeable est utilisée.	Décharge de la batterie.	Brancher la balance à la source de courant.
La balance ne s'allume pas lorsque la batterie rechargeable est utilisée.	1. Batterie déchargée 2. Prise secteur défectueuse 3. Alimentation électrique défectueuse	1. Remplacer les piles. 2. Utiliser une autre prise de courant 3. Remplacer le bloc d'alimentation
Le poids affiché est douteux ou la balance ne se remet pas à zéro.	1. L'affichage du poids est faussé par Objet faussé 2. Le plateau de pesée n'est pas correctement posé 3. Avant la pesée, l'écran affiche n'affichait pas „0.0 „lb/kg 4. La balance n'est pas stable 5. La balance n'est plus correctement étalonnée	1. Enlever tous les objets / le nourrisson du plateau de pesée 2. Placer correctement le plateau de pesée 3. Retirer le nourrisson de la balance, remettre la balance à zéro et peser à nouveau 4. Poser la balance sur une surface stable et répéter le processus de pesée 5. Vérifier le poids avec un objet de poids connu
Le message „STOP" s'affiche sur l'écran.	La charge dépasse la capacité de la balance.	Enlever le poids excessif et respecter les valeurs maximales de charge.
Le message „---" s'affiche sur l'écran.	La balance est en état de sous-charge.	Vérifier le bon positionnement du plateau de pesée sur la base.
Le message „LO Bat" s'affiche à l'écran.	La batterie rechargeable est faible.	Recharger la batterie conformément aux instructions.

## Liste des erreurs

<b>Erreur</b>	<b>Définition</b>	<b>Vérifier / Remplacer</b>
SAT	Saturation A/D	vérifier la cellule de charge - FAIRE APPEL À UN TECHNICIEN
RTC	Erreur de lecture de l'horloge en temps réel	Pile de l'horloge en temps réel vide ou platine défectueuse - FAIRE APPEL À UN TECHNICIEN

Si les erreurs ne sont pas éliminées ou si d'autres messages d'erreur apparaissent, veuillez contacter votre partenaire de service.

## 12. Remarques sur la compatibilité électromagnétique

<b>Lignes directrices et déclaration du fabricant - émissions électromagnétiques</b>		
Les balances des séries 6702 et 6708 sont destinées à être utilisées dans l'ENVIRONNEMENT ÉLECTROMAGNÉTIQUE indiqué ci-dessous. Le client ou l'utilisateur des balances types 6702 et 6708 doit s'assurer qu'il est utilisé dans un tel environnement.		
<b>Mesure des émissions</b>	<b>Concordance</b>	<b>Environnement électromagnétique - Ligne directrice</b>
Emissions HF selon CISPR 11	Groupe 1	Les balances 6702 et 6708 utilisent l'énergie RF uniquement pour leur FONCTIONNEMENT interne. Par conséquent, l'émission de RF est très faible et il est peu probable que les appareils électroniques voisins soient perturbés.
Emissions HF selon CISPR 11	Classe B	Les balances 6702 et 6708 sont destinées à être utilisées dans tous les établissements, y compris les habitations et ceux qui sont directement reliés à un RESEAU PUBLIC DE DISTRIBUTION qui alimente également les bâtiments utilisés à des fins résidentielles.
Harmoniques selon CEI 61000-3-2	Classe A	Les balances 6702 et 6708 sont destinées à être utilisées dans tous les établissements, y compris les habitations et ceux qui sont directement reliés à un RESEAU PUBLIC DE DISTRIBUTION qui alimente également les bâtiments utilisés à des fins résidentielles.
Fluctuations de tension / Flicker selon CEI 61000-3-3	satisfait	Les balances 6702 et 6708 sont destinées à être utilisées dans tous les établissements, y compris les habitations et ceux qui sont directement reliés à un RESEAU PUBLIC DE DISTRIBUTION qui alimente également les bâtiments utilisés à des fins résidentielles.

La balance est soumise à des précautions particulières en ce qui concerne la CEM et doit être installée et mise en service conformément aux instructions relatives à la CEM contenues dans les PAPIERS D'ACCESSOIRES. Les dispositifs de communication RF portables et mobiles peuvent avoir une influence sur la balance si la distance est trop faible.

## 12. Remarques sur la compatibilité électromagnétique

<b>Lignes directrices et déclaration du fabricant - immunité électromagnétique</b>			
Les balances des séries 6702 et 6708 sont destinées à être utilisées dans l'ENVIRONNEMENT ÉLECTROMAGNÉTIQUE indiqué ci-dessous. Le client ou l'utilisateur des balances types 6702 et 6708 doit s'assurer qu'il est utilisé dans un tel environnement.			
<b>Test d'immunité</b>	<b>Niveau d'essai IEC 60601</b>	<b>Niveau de conformité.</b>	<b>Environnement électromagnétique - Lignes directrices</b>
Décharge d'électricité statique (ESD) selon IEC 61000-4-2	+ 6 kV Décharge de contact (indirecte)  + 8 kV Décharge dans l'air	+ 6 kV Décharge de contact  + 8 kV Décharge dans l'air	Les sols doivent être en bois ou en béton, ou être recouverts de carreaux de céramique. Si le sol est recouvert d'un matériau synthétique, l'humidité relative de l'air doit être d'au moins 30 %.
Perturbations électriques transitoires rapides/bursts selon CEI 61000-4-4	+ 2 kV pour lignes de réseau	+ 2 kV pour lignes de réseau	La qualité de la tension d'alimentation doit correspondre à celle d'un environnement commercial ou hospitalier typique.
Tensions de choc (surges) selon CEI 61000-4-5	+ 1 kV Tension conducteur extérieur - conducteur extérieur	+ 1 kV Tension conducteur extérieur - conducteur extérieur	La qualité de la tension d'alimentation doit correspondre à celle d'un environnement commercial ou hospitalier typique.
Creux de tension, interruptions de courte durée et variations de la tension d'alimentation selon CEI 61000-4-11	< 5% UT pour ½ période (> 95 % de chute)  40% UT pour 5 période (60 % d'effondrement)  70% UT pour 25 périodes (30 % d'effondrement)  < 5% UT pour 5 périodes (> 95 % de chute)	< 5% UT pour ½ période (> 95 % de chute)  40% UT pour 5 période (60 % d'effondrement)  70% UT pour 25 périodes (30 % d'effondrement)  < 5% UT pour 5 périodes (> 95 % de chute)	La qualité de la tension d'alimentation doit correspondre à celle d'un environnement commercial ou hospitalier typique.  Si l'utilisateur des balances 6702 et 6708 exige un FONCTIONNEMENT CONTINU même en cas d'interruption de l'alimentation électrique, il est recommandé d'alimenter les balances 6702 et 6708 à partir d'une alimentation sans coupure.
Champ magnétique à la fréquence d'alimentation (50/60 Hz) selon CEI 61000-4-8	3 A/m	3 A/m	Les champs magnétiques à la fréquence du réseau doivent correspondre aux valeurs typiques que l'on trouve dans les environnements commerciaux et hospitaliers.
<b>REMARQUE : UT est la tension alternative du réseau avant l'application du niveau d'essai.</b>			

## 12. Remarques sur la compatibilité électromagnétique

Lignes directrices et déclaration du fabricant - immunité électromagnétique			
Les balances des séries 6702 et 6708 sont destinées à être utilisées dans l'ENVIRONNEMENT ÉLECTROMAGNÉTIQUE indiqué ci-dessous. Le client ou l'utilisateur des balances types 6702 et 6708 doit s'assurer qu'il est utilisé dans un tel environnement.			
Test d'immunité	Niveau d'essai IEC 60601	Niveau de conformité	Environnement électromagnétique - Lignes directrices
<p>Grandeurs perturbatrices HF dérivées selon CEI 61000-4-6</p> <p>Grandeurs perturbatrices HF rayonnées selon IEC 61000-4-3</p>	<p>3 Veff 150 kHz à 80 MHz</p> <p>3 V/m 80 MHz à 2,5 GHz</p>	<p>3 Veff 150 kHz à 80 MHz</p> <p>3 V/m 26 MHz à 2,5 GHz</p>	<p>Les appareils radio portables et mobiles ne sont pas utilisés à une distance des balances 6702 et 6708, y compris les câbles, inférieure à la distance de protection recommandée, calculée selon l'équation appropriée pour la fréquence d'émission.</p> <p>Distance de protection recommandée :</p> <p><math>d = 0,4 \sqrt{P}</math></p> <p><math>d = 0,4 \sqrt{P}</math> pour 80 MHz à 800 MHz</p> <p><math>d = 0,7 \sqrt{P}</math> pour 800 MHz à 2,7 GHz</p> <p>où P est la puissance nominale de l'émetteur en watts (W) selon les indications du fabricant de l'émetteur et d la distance de protection recommandée en mètres (m).</p> <p>L'intensité de champ des émetteurs radio fixes est inférieure au niveau de conformité à toutes les fréquences, selon une étude sur site.</p> <p>Des interférences sont possibles à proximité des appareils portant le symbole suivant.</p> 
NOTE 1 :	Pour 26 MHz et 800 MHz, la gamme de fréquences la plus élevée s'applique.		
NOTE 2 :	Ces lignes directrices peuvent ne pas être applicables dans tous les cas. La propagation des grandeurs électromagnétiques est influencée par les absorptions et les réflexions des bâtiments, des objets et des personnes.		
<p>a) L'intensité du champ des émetteurs fixes, tels que les stations de base des radiotéléphones et des radios mobiles terrestres, les stations radioamateurs, les émetteurs de radio et de télévision AM et FM, ne peut théoriquement pas être prédite avec précision. Pour déterminer l'environnement électromagnétique en ce qui concerne les émetteurs fixes, il convient d'envisager une étude de site. Si l'intensité de champ mesurée à l'endroit où l'appareil est utilisé dépasse les niveaux de conformité ci-dessus, il convient d'observer l'appareil afin de démontrer qu'il fonctionne comme prévu. Si des caractéristiques de performance inhabituelles sont observées, des mesures supplémentaires peuvent être nécessaires, telles que la modification ou le changement d'emplacement de l'appareil.</p> <p>b) Sur la gamme de fréquences de 150 kHz à 80 MHz, l'intensité de champ doit être inférieure à 3 V/m.</p>			

## 12. Remarques sur la compatibilité électromagnétique

Distances de protection recommandées entre les appareils de télécommunication HF portables et mobiles et les balances des types 6702 et 6708			
Les balances des séries 6702 et 6708 sont destinées à être utilisées dans l'ENVIRONNEMENT ÉLECTROMAGNÉTIQUE indiqué ci-dessous. Le client ou l'utilisateur des balances types 6702 et 6708 peut contribuer à éviter les perturbations électromagnétiques en respectant la distance minimale entre les appareils de télécommunication HF portables et mobiles (émetteurs) et les balances types 6702 et 6708 - en fonction de la ligne de sortie de l'appareil de communication, comme indiqué ci-dessous.			
Puissance nominale de l'émetteur W	Distance de protection en fonction de la fréquence d'émission m		
	150 kHz à 80 MHz	80 MHz à 800 MHz	800 MHz à 2,5 GHz
	$d = 1,2 \sqrt{P}$	$d = 0,35 \sqrt{P}$	$d = 0,7 \sqrt{P}$
0,01	0,12	0,04	0,07
0,1	0,38	0,11	0,22
1	1,20	0,35	0,70
10	3,79	1,11	2,21
100	4,0	3,50	7,00
Pour les émetteurs dont la puissance nominale n'est pas indiquée dans le tableau ci-dessus, la distance peut être déterminée en utilisant l'équation associée à chaque colonne, où P est la puissance nominale de l'émetteur en watts (W) telle qu'indiquée par le fabricant de l'émetteur.			
REMARQUE 1 : Un facteur supplémentaire de 10/3 a été utilisé pour calculer la distance de protection recommandée des émetteurs dans la gamme de fréquences de 80MHz à 2,5 GHz afin de réduire la probabilité qu'un appareil de communication mobile/portable introduit par inadvertance dans la zone du patient provoque une interférence.			
REMARQUE 2 : Ces lignes directrices peuvent ne pas être applicables dans tous les cas. La propagation des grandeurs électromagnétiques est influencée par les absorptions et les réflexions des bâtiments, des objets et des personnes.			



**Soehnle Industrial Solutions GmbH**

Gaildorfer Straße 6

71522 Backnang

Telefon +49 7191 / 3453 220

E-Mail [info@sis.gmbh](mailto:info@sis.gmbh)

All rights reserved.

© Soehnle Industrial Solutions GmbH, Veröffentlichung, Vervielfältigung und jede Form von Nutzung sowie die Weitergabe an Dritte – auch in Teilen oder in überarbeiteter Form – ohne Zustimmung von Soehnle Industrial Solutions GmbH ist untersagt. Technische Änderungen vorbehalten.

470.051.221 | Version 1.1 | Stand 01/23